

ЈАВНО КОМУНАЛНО  
ПРЕДУЗЕЋЕ ГРАДСКО  
САОБРАЋАЈНО ПРЕДУЗЕЋЕ  
"БЕОГРАД"



**ВНД-242/19**

# **КОНКУРСНА ДОКУМЕНТАЦИЈА ЗА ЈАВНУ НАБАВКУ ДОБАРА**

**ДЕЛОВИ ВРАТА ЗА АУТОБУСЕ, ТРОЛЕЈБУСЕ И  
ТРАМВАЈЕ**

## **САДРЖАЈ:**

<b>I ПОЗИВ ЗА ПОДНОШЕЊЕ ПОНУДА.....</b>	<b>3</b>
<b>II ОПШТИ ПОДАЦИ О ЈАВНОЈ НАБАВЦИ.....</b>	<b>4</b>
<b>III ПОДАЦИ О ПРЕДМЕТУ ЈАВНЕ НАБАВКЕ .....</b>	<b>5</b>
<b>IV ТЕХНИЧКИ ОПИС ПРЕДМЕТА ЈАВНЕ НАБАВКЕ .....</b>	<b>6</b>
<b>V УСЛОВИ ЗА УЧЕШЋЕ У ПОСТУПКУ ЈАВНЕ НАБАВКЕ ИЗ ЧЛАНА 75. И 76. ЗЈН И УПУТСТВО О НАЧИНУ ДОКАЗИВАЊА ТИХ УСЛОВА СХОДНО ЧЛ.77. ЗЈН .....</b>	<b>8</b>
<b>VI УПУТСТВО ПОНУЂАЧИМА КАКО ДА САЧИНЕ ПОНУДУ .....</b>	<b>12</b>
<b>VII ОБРАЗАЦ ПОНУДЕ И ОСТАЛИ ОБАВЕЗНИ ОБРАСЦИ КОЈЕ ЈЕ ПОНУЂАЧ ДУЖАН ДА ДОСТАВИ УЗ ПОНУДУ.....</b>	<b>21</b>
<b>VIII ТЕНДЕРСКИ ОБРАСЦИ.....</b>	<b>25</b>
<b>IX МОДЕЛ МЕНИЧНОГ ОВЛАШЋЕЊА ЗА ДОБРО ИЗВРШЕЊЕ ПОСЛА .....</b>	<b>42</b>
<b>X МОДЕЛ МЕНИЧНОГ ОВЛАШЋЕЊА ЗА ОТКЛАЊАЊЕ НЕДОСТАКА У ГАРАНТНОМ РОКУ.....</b>	<b>43</b>

## I ПОЗИВ ЗА ПОДНОШЕЊЕ ПОНУДА

ЈАВНО КОМУНАЛНО ПРЕДУЗЕЋЕ  
ГРАДСКО САОБРАЋАЈНО ПРЕДУЗЕЋЕ "БЕОГРАД"  
Београд, Кнегиње Љубице 29, Београд  
Интернет страница: [www.gsp.co.rs](http://www.gsp.co.rs)

На основу члана 55., 57. и 60. Закона о јавним набавкама (Службени гласник РС број 124/12, 14/15 и 68/15) - у даљем тексту ЗЈН  
ГСП, Кнегиње Љубице 29

објављује

### ПОЗИВ

за подношење понуда за набавку добара у отвореном поступку

**ПРЕДМЕТ НАБАВКЕ - Добра: ДЕЛОВИ ВРАТА ЗА АУТОБУСЕ, ТРОЛЕЈБУСЕ И ТРАМВАЈЕ**, број **ВНД-242/19**

(назив и ознака из општег речника набавке: 34211100 - Каросерије за аутобусе)

Бр. партије	Назив партије
1.	PODUPIRAC, OSOVINE VRATA MAN A75 SG313
2.	ZGLOB, POLUGE VRATA TROLZA 62052
3.	OSOVINICA, EKSCENTAR VRATA BKM 333
4.	ZGLOB, VRATA GORNJI BKM 333/321
5.	NOSAC, VODJICE KRILA VRATA DESNI BKM333/321
6.	OSOVINICA, ZGLOBA VRATA GORNJA M10 BKM333/321
7.	OSOVINICA, POLUGE VRATA DONJA M12 BKM333/321
8.	ROLNICA, ZA USMERAV.KRILA VRATA BKM333,32100S
9.	NOSAC, ZGLOBA VRATA GORNJI BKM333,321,32100S
10.	POLUGA, CILINDRA VRATA BKM32100S
11.	ULIVNICA, KRILA VRATA BKM32100S
12.	NOSAC, OSOVINICE I EKSCENTRA VRATA DONJI BKM32100S
13.	STEZAC, OSOVINICE I EKSCENTRA VRATA DONJI BKM32100S
14.	EKSCENTAR, KRILA VRATA DONJI BKM32100S
15.	OSOVINICA, KRILA VRATA DONJA BKM32100S
16.	POKLOPAC, MASKA PVC NOSAČA VODJICE KRILA VRATA DONJI BKM32100S
17.	REGULATOR, PRITISKA VRATA BKM32100S
18.	MANOMETAR, REGULATOR PRITISKA VRATA BKM32100S
19.	SENZOR, STEPENIKA VRATA SCHINDLER
20.	LAJSNA, STEPENISTA „ L“ PVC 4-5mm X 50 X70X1300 BKM 32100S
21.	POLUGA VRATA

Право учешћа имају понуђачи који испуњавају обавезне услове за учешће у поступку предвиђене ЗЈН (чл. 75.) и додатне услове (чл. 76.) предвиђене у овом поступку јавне набавке, а испуњеност услова се доказује достављањем доказа из члана 77. став 1. ЗЈН, у складу са Конкурсном документацијом.

Понуде се могу поднети за једну или више партија предмета набавке.

Понуђач је дужан да понуди све ставке из конкретне партије за коју конкурише.

Понуда мора бити припремљена и поднета у складу са позивом и Конкурсном документацијом.

Критеријум за доделу уговора је најнижа понуђена цена (по партијама предмета набавке)

Место испоруке: ГСП, Кнегиње Љубице 29, 11000 Београд.

**Заинтересовани понуђачи могу преузети Конкурсну документацију на Порталу јавних набавки, Порталу јавних набавки града Београда и на интернет страници наручиоца [www.gsp.co.rs](http://www.gsp.co.rs).**

**Сва обавештења везана за предметну јавну набавку, Наручилац ће благовремено објављивати на Порталу јавних набавки, Порталу јавних набавки града Београда и на својој интернет страници.**

**Наручилац не сноси одговорност уколико понуђач нема сазнања о објављеним документима на Порталу за јавне набавке из претходног става.**

Конкурсна документација за јавну набавку добара: **ДЕЛОВИ ВРАТА ЗА АУТОБУСЕ, ТРОЛЕЈБУСЕ И ТРАМВАЈЕ**, број ВНД-242/19

**Додатне информације и појашњења у вези са припремањем понуде понуђачи могу тражити писаним путем** најкасније 5 (пет) дана пре истека рока за подношење понуда тако што ће захтев за додатним информацијама и појашњењем доставити путем факса на број 011/366-4087 или електронским путем на e-mail [ivana.vlaskalin@gsp.co.rs](mailto:ivana.vlaskalin@gsp.co.rs), са назнаком "За набавку број ВНД-242/19". **Додатне информације и појашњења у вези са припремањем понуде понуђачи могу тражити радним даном од понедељка до петка у периоду од 07 до 15 часова.**

Наручилац ће одговор објавити на Порталу јавних набавки, Порталу јавних набавки града Београда и својој интернет страници у року од 3 (три) дана од дана пријема захтева.

*Уколико последњи дан рока за објаву објашњења садржаја конкурсне документације пада у суботу, недељу, на државни празник или на дан када служба Наручиоца не ради, рок истиче првог наредног радног дана.*

*Уколико понуђач захтев за додатне информације или појашњења у вези са припремањем понуде достави након 15 часова сматраће се да их је Наручилац примио првог наредног радног дана од кога почиње да тече законски рок за достављање одговора (нпр. уколико понуђач достави захтев за додатне информације и појашњења у вези са припремањем понуде у петак у 15,15 часова, сматраће се да их је доставио у понедељак, осим уколико је реч о државном празнику или када служба наручиоца не ради, кад ће то бити први наредни радни дан).*

Понуде се достављају на српском језику у затвореној коверти или кутији затвореној на начин да се приликом отварања са сигурношћу може утврдити да се први пут отвара, непосредно или путем поште са назнаком:

**«ПОНУДА ЗА НАБАВКУ: ДЕЛОВИ ВРАТА ЗА АУТОБУСЕ, ТРОЛЕЈБУСЕ И ТРАМВАЈЕ - ..... (навести партије предмета набавке за које се конкурише) - НЕ ОТВАРАТИ до 05.09.2019. године до 10,00 часова, позив на број ВНД-242/19».**

На полеђини навести назив и адресу подносиоца понуде (пожељно је навести и контакт телефон или e-mail адресу).

**Рок за подношење понуда је 05.09.2019. године до 09,30 часова у писарници Наручиоца на адресу: ГСП, Кнегиње Љубице 29, 11000 Београд.**

**Јавно отварање понуда извршиће се 05.09.2019. године у 10,00 часова, у просторијама ГСП, Кнегиње Љубице 29, 11000 Београд, управна зграда.**

Представник понуђача који ће присуствовати поступку отварања понуда и активно учествовати, дужан је да Комисији за јавну набавку преда писано пуномоћје/овлашћење.

Предвиђени период за доношење одлуке Наручиоца је 25 дана од дана јавног отварања понуда, осим у нарочито оправданим случајевима, као што је обимност или сложеност понуда, односно сложеност методологије доделе пондера, када рок може бити 40 дана од дана отварања понуда. Неблаговремене понуде неће бити разматране.

Рок важења понуде не може бити краћи од 60 дана од дана јавног отварања понуда.

Контакт: Служба за јавне набавке.

## II ОПШТИ ПОДАЦИ О ЈАВНОЈ НАБАВЦИ

### 1. Подаци о Наручиоцу

Назив Наручиоца: ЈАВНО КОМУНАЛНО ПРЕДУЗЕЋЕ ГРАДСКО САОБРАЋАЈНО ПРЕДУЗЕЋЕ "БЕОГРАД"

Адреса Наручиоца: Београд, Кнегиње Љубице 29, Београд

Интернетстраница: [www.gsp.co.rs](http://www.gsp.co.rs)

Порески идентификациони број: SR100049398

Матични број: 07022662

Шифра делатности: 4931

### 2. Поступак јавне набавке - отворени поступак, сходно члану 32. ЗЈН

### 3. Предмет јавне набавке: добра

### 4. Поступак се спроводи ради закључења уговора о јавној набавци

### 5. Набавка је обликована по партијама

### 6. Контакт: [ivana.vlaskalin@gsp.co.rs](mailto:ivana.vlaskalin@gsp.co.rs), Служба за јавне набавке

Наручилац напомиње да тражење појашњења или додатних информација у вези са припремањем понуда, **није дозвољено** телефонским путем.

### III ПОДАЦИ О ПРЕДМЕТУ ЈАВНЕ НАБАВКЕ

**ПРЕДМЕТ НАБАВКЕ - Добра: ДЕЛОВИ ВРАТА ЗА АУТОБУСЕ, ТРОЛЕЈБУСЕ И ТРАМВАЈЕ**, број ВНД-242/19

(назив и ознака из општег речника набавке: 34211100 - Каросерије за аутобусе)

Бр. партије	Назив партије
1.	PODUPIRAC, OSOVINE VRATA MAN A75 SG313
2.	ZGLOB, POLUGE VRATA TROLZA 62052
3.	OSOVINICA, EKSCENTAR VRATA BKM 333
4.	ZGLOB, VRATA GORNJI BKM 333/321
5.	NOSAC, VODJICE KRILA VRATA DESNI BKM333/321
6.	OSOVINICA, ZGLOBA VRATA GORNJA M10 BKM333/321
7.	OSOVINICA, POLUGE VRATA DONJA M12 BKM333/321
8.	ROLNICA, ZA USMERAV.KRILA VRATA BKM333,32100S
9.	NOSAC, ZGLOBA VRATA GORNJI BKM333,321,32100S
10.	POLUGA, CILINDRA VRATA BKM32100S
11.	ULIVNICA, KRILA VRATA BKM32100S
12.	NOSAC, OSOVINICE I EKSCENTRA VRATA DONJI BKM32100S
13.	STEZAC, OSOVINICE I EKSCENTRA VRATA DONJI BKM32100S
14.	EKSCENTAR, KRILA VRATA DONJI BKM32100S
15.	OSOVINICA, KRILA VRATA DONJA BKM32100S
16.	POKLOPAC, MASKA PVC NOSAČA VODJICE KRILA VRATA DONJI BKM32100S
17.	REGULATOR, PRITISKA VRATA BKM32100S
18.	MANOMETAR, REGULATOR PRITISKA VRATA BKM32100S
19.	SENZOR, STEPENIKA VRATA SCHINDLER
20.	LAJSNA, STEPENISTA „ L“ PVC 4-5mm X 50 X70X1300 BKM 32100S
21.	POLUGA VRATA

## IV ТЕХНИЧКИ ОПИС ПРЕДМЕТА ЈАВНЕ НАБАВКЕ (техничка спецификација)

Р.бр партије	Шифра ГСП-а	Назив партије	Цртеж/узорак	Каталожки број или одговарајуће	ј. м.	Ориј. коли.
1.	109032101	PODUPIRAC, OSOVINE VRATA MAN A75 SG313		83.74440.0549 MAN	kom	30
2.	204074301	ZGLOB, POLUGE VRATA TROLZA 62052	ATR01KA08-000/1		kom	10
3.	204087501	OSOVINICA, EKSCENTAR VRATA BKM 333	ATB02-KA-08-002		kom	40
4.	204107301	ZGLOB, VRATA GORNJI BKM 333/321	ATB02KA08-000/1	321-131601.600 BKM	kom	10
5.	204140501	NOSAC, VODJICE KRILA VRATA DESNI BKM333/321	ATB02-KA-08-001		kom	5
6.	204166901	OSOVINICA, ZGLOBA VRATA GORNJA M10 BKM333/321	ATB02-KA-08-008		kom	30
7.	204167701	OSOVINICA, POLUGE VRATA DONJA M12 BKM333/321	ATB02-KA-08-011		kom	30
8.	204189801	ROLNICA, ZA USMERAV.KRILA VRATA BKM333,32100S	ATB02KA08-000/8		kom	100
9.	204196001	NOSAC, ZGLOBA VRATA GORNJI BKM333,321,32100S	ATB02KA-08000/9	321-131601.700 BKM	kom	10
10.	204199501	POLUGA, CILINDRA VRATA BKM32100S	ATB-02-KA-08-025	AKSM321-131600.025 BKM	kom	4
11.	204200201	ULIVNICA, KRILA VRATA BKM32100S	ATB-02-KA-08-029	AKSM321-31600.007 BKM	kom	60
12.	204201001	NOSAC, OSOVINICE I EKSCENTRA VRATA DONJI BKM32100S	ATB-02-KA-08-000/10	AKSM321-131601.300 BKM	kom	20
13.	204202901	STEZAC, OSOVINICE I EKSCENTRA VRATA DONJI BKM32100S	ATB-02-KA-08-034	AKSM321-131606.006 BKM	kom	20
14.	204203701	EKSCENTAR, KRILA VRATA DONJI BKM32100S	ATB-02-KA-08-031	AKSM321-131606.004 BKM	kom	10
15.	204204501	OSOVINICA, KRILA VRATA DONJA BKM32100S	ATB-02-KA-08-032	AKSM321-131606.005 BKM	kom	10
16.	204205301	POKLOPAC, MASKA PVC NOSAČA VODJICE KRILA VRATA DONJI BKM32100S	ATB-02-KA-08-033	AKSM321-131601.021 BKM	kom	40
17.	204206101	REGULATOR, PRITISKA VRATA BKM32100S		CAMOZZI M004-R00	kom	5
18.	204207001	MANOMETAR, REGULATOR PRITISKA VRATA BKM32100S	узорак	МП-63-0-1.6-С1/8 CAMOZZI	kom	3
19.	334413401	SENZOR, STEPENIKA VRATA SCHINDLER		IFRM 18P 1703/S14L BAUMER ELEC	kom	10
20.	205193101	LAJSNA, STEPENISTA „ L“ PVC 4-5mm X 50 X70X1300 BKM 32100S			kom	30

### ПАРТИЈА 21: ПОЛУГА ВРАТА

Р.бр позиције	Шифра ГСП-а	Назив позиције	Цртеж	Каталожки број или одговарајуће	ј. м.	Ориј. коли.
1.	204104901	POLUGA, VRATA SA ZGLOBOM DONJA DESNA 333/321	ATB02KA08-000/3	321-131614.000 BKM	kom	6
2.	204105701	POLUGA, VRATA SA ZGLOBOM DONJA LEVA 333/321	ATB02KA08-000/5	321-13161400001 BKM	kom	6

### ПОНУЂАЧ ЈЕ ДУЖАН ДА ПОНУДИ СВЕ СТАВКЕ У ОКВИРУ ПАРТИЈЕ ЗА КОЈУ ДОСТАВЉА ПОНУДУ.

Минимални гарантни период за све партије, а који је Наручилац спреман да прихвати је 12 месеци, рачунајући од дана испоруке предметних добара.

Најдужи рок испоруке за све партије који је Наручилац спреман да прихвати је 30 дана од дана добијања писаног захтева Наручиоца.

### За партију 18

Уколико се добро не нуди по траженом каталожком броју произвођача, потребно је добро израдити према узорку. Уколико се добро израђује према узорку увид у узорак може се обавити у СП „Дорћол“, сваки радни дан уз претходну најаву. Контакт особа – Зораном Велимировићем, телефон 064/ 838-16-14.

Прилог: Цртежи за партије 2-16 и 21.

### **НАПОМЕНЕ**

- Реализација набавке ће се вршити на основу поруџбеница наручиоца (тримесечне спецификације и хитне поруџбине) којима ће бити исказане стварне потребе Наручиоца.
- Трошкове амбалаже (палете, кутије, сандуци и сл.) и превоза сноси Продавац.
- Изабрани понуђач је обавезан да у било ком тренутку испоруке, на захтев Наручиоца, Наручиоцу достави доказ о пореклу испоручених добара.
- У циљу провере порекла испоручених добара увозног порекла Наручилац задржава право да од изабраног понуђача захтева да Наручиоцу достави Пакинг листу и Царинску исправу.

### **ТЕХНИЧКИ УСЛОВИ ЗА ИЗАБРАНОГ ПОНУЂАЧА И ДОБРА КОЈЕ ИСПОРУЧУЈЕ**

- Изабрани понуђач је обавезан да испоручи нова, а не коришћена или ремонтвана добра и да за потребе Пријемне контроле у ГСП дефинише начин на који се то доказује односно проверава.
- Уколико се контролом квалитета или у току експлоатације утврди одступање од датог гарантног периода, односно декларисаног квалитета, Изабрани понуђач је обавезан да без надокнаде отклони све недостатке, као и да Купцу надокнади евентуално причињену штету.
- Изабрани понуђач је дужан да отклони све неисправности које подлежу гаранцији, о свом трошку.
- Изабрани понуђач је дужан да отклони све неисправности у разумном року, најкасније 10 дана од пријема писаног позива Наручиоца за отклањање неисправности, осим у ситуацији када због објективних околности исте није могао решити у уговореном року, те је тада исте дужан отклонити у року од 30 дана од пријема писаног позива Наручиоца за отклањање неисправности.
- Изабрани понуђач се ослобађа обавезе отклањања неисправности ако је иста последица неправилног одржавања или последица више силе.
- Испоручена добра морају бити прописно декларисана, упакована и обележена са образложеном ознаком произвођача. Произвођачка декларација мора да садржи:
  - Назив производа,
  - Тип производа,
  - Каталожки број,
  - Назив произвођача,
  - Земља порекла,
  - Серијски број (уколико постоји),
  - Датум производње - година, месец, недеља... (уколико постоји).
- Изабрани понуђач је обавезан да се на захтев Наручиоца изјасни о томе како произвођач понуђене добара испитивањем потврђује квалитет својих производа, да ли су и ако јесу, како и када испитивани статистички репрезентативни узорци производа који су предмет уговора.
- У случају потребе Наручилац има право да спроведе контролу квалитета, односно контролу саобразности испоручених добара са декларацијом код за то компетентне организације (акредитоване лабораторије и сл.), а која је способна да то учини применом верификоване или документоване методе.

#### **ЗА ПАРТИЈЕ 4, 9-16 и 21:**

Уколико понуђач не нуди добра према техничким условима, тј. каталожним бројевима произвођача наведеним у конкурсној документацији, потребно је предметна добра израдити према цртежу који је саставни део конкурсне документације. Приликом испоруке изабрани понуђач је дужан да уз сваку испоруку достави фотокопију цртежа по којој је извршена израда дела, како би се по истом могао извршити пријем робе.

#### **ЗА ПАРТИЈЕ 2, 3, 5-8 :**

Добра се израђују према цртежу који је саставни део конкурсне документације. Приликом испоруке изабрани понуђач је дужан да уз сваку испоруку достави фотокопију цртежа по којој је извршена израда дела, како би се по истом могао извршити пријем робе.

#### **ЗА ПАРТИЈУ 18:**

Уколико се добро не нуди по траженом каталожном броју произвођача, потребно је добро израдити према узорку.

**У УСЛОВИ ЗАУЧЕШЋЕ У ПОСТУПКУ ЈАВНЕ НАБАВКЕ ИЗ ЧЛАНА 75. И 76. ЗЈН И УПУТСТВО О НАЧИНУ ДОКАЗИВАЊА ТИХ УСЛОВА СХОДНО ЧЛ. 77. ЗЈН**

**ОБАВЕЗНИ УСЛОВИ ЗА УЧЕШЋЕ У ПОСТУПКУ ЈАВНЕ НАБАВКЕ (ЧЛ. 75. ЗЈН) ШТО СЕ ДОКАЗУЈЕ ДОСТАВЉАЊЕМ ДОКАЗА ИЗ ЧЛ. 77. ЗЈН, И ТО:**

**ПРАВНО ЛИЦЕ КАО ПОНУЂАЧ У ПОСТУПКУ ЈАВНЕ НАБАВКЕ МОРА ДОКАЗАТИ:**

1. Да је понуђач/подизвођач/учесник заједничке понуде регистрован код надлежног органа, односно уписан у одговарајући регистар, ШТО ДОКАЗУЈУ ДОСТАВЉАЊЕМ извода из регистра Агенције за привредне регистре, односно извода из одговарајућег регистра, односно из регистра надлежног Привредног суда.

**НАПОМЕНА: понуђач није дужан да достави Извод из АПР-а, који је јавно доступан на интернет страници надлежног органа - АПР-а)**

2. Да понуђач/подизвођач/учесник заједничке понуде као ни његов законски заступник - ако је правно лице понуђач/подизвођач/учесник заједничке понуде, односно предузетник - ако је предузетник понуђач/подизвођач/учесник заједничке понуде, није осуђиван за неко од кривичних дела као члан организоване криминалне групе, да није осуђиван за кривична дела против привреде, кривична дела против животне средине, кривично дело примања или давања мита, кривично дело преваре, ШТО ДОКАЗУЈУ ДОСТАВЉАЊЕМ извода из казнене евиденције односно уверења надлежног суда и надлежне полицијске управе Министарства унутрашњих послова да то правно лице и његов законски заступник, односно предузетник - ако је предузетник понуђач, није осуђиван за неко од кривичних дела као члан организоване криминалне групе, да није осуђиван за кривична дела против привреде, кривична дела против животне средине, кривично дело примања или давања мита, кривично дело преваре. Ако је у АПР-у регистровано више законских заступника, потребно је ову потврду доставити за сваког заступника појединачно.

**НАПОМЕНА:**

**За ову тачку правна лица достављају:**

- Извод из казнене евиденције Основног суда на чијем је подручју седиште домаћег правног лица, односно представништва или огранка страног правног лица (потврда мора обухватати и кривична дела која су у надлежности Вишег суда)
- Уколико потврда Основног суда не обухвата и кривична дела из надлежности Вишег суда, Понуђач је обавезан да уз потврду Основног суда, достави и потврду Вишег суда)
- Извод из казнене евиденције Посебног одељења за организовани криминал Вишег суда у Београду (видети сајт Вишег суда у Београду за казнену евиденцију за правна лица)
- Уверење из казнене евиденције полицијске управе МУП-а за законског заступника (за све законске заступнике који су уписани у АПР-у). Захтев за издавање се подноси према месту рођења или према месту пребивалишта законског заступника.

**За ову тачку предузетник доставља:**

- Уверење из казнене евиденције полицијске управе МУП-а. Захтев за издавање се подноси према месту рођења или према месту пребивалишта понуђача.

3. Да је понуђач/подизвођач/учесник заједничке понуде измирио доспеле порезе и доприносе и друге јавне дацбине у складу са прописима Републике Србије или стране државе када има седиште на њеној територији, ШТО ДОКАЗУЈУ ДОСТАВЉАЊЕМ уверења надлежне Пореске управе Министарства финансија да су измирили доспеле порезе и доприносе и уверења надлежне локалне самоуправе да су измирили обавезе по основу изворних локалних јавних прихода или потврде надлежног пореског органа да се понуђач/подизвођач/учесник заједничке понуденалази у поступку приватизације.

**(ПОТВРДА НАДЛЕЖНЕ ЛОКАЛНЕ САМОУПРАВЕ СЕ МОРА ДОСТАВИТИ ЗА СВЕ ОГРАНКЕ ПРИВРЕДНОГ ДРУШТВА)**

**НАПОМЕНА ЗА ДОКАЗЕ ЗА ПРАВНА ЛИЦА:**



- Доказ за тачке 2. и 3. не може бити старији од 2 (два) месеца пре дана отварања понуда, у супротном ће понуда бити одбијена као неприхватљива.

У складу са чланом 78. став 5. ЗЈН, понуђач који је уписан у регистар понуђача који води Агенција за привредне регистре, није дужан да приликом подношења понуде доказује испуњеност обавезних услова, односно у понуди не мора да доставља доказе из члана 75. став 1. тачке 1, 2 и 4 ЗЈН.

Ради евиденције пристигле документације приликом отварања понуда, понуђачи могу доставити у понуди копију Решења о упису понуђача у регистар или да у понуди наведу податак да су извршили упис у Регистар понуђача.

Наручилац ће приликом стручне оцене понуда извршити проверу Регистра понуђача на сајту Агенције за привредне регистре.

#### **ФИЗИЧКО ЛИЦЕ (ПРЕДУЗЕТНИК) КАО ПОНУЂАЧ У ПОСТУПКУ ЈАВНЕ НАБАВКЕ МОРА ДОКАЗАТИ:**

1. Да понуђач/подизвођач/учесник заједничке понуде није осуђиван за неко од кривичних дела као члан организоване криминалне групе, да није осуђиван за кривична дела против привреде, кривична дела против животне средине, кривично дело примања или давања мита, кривично дело преваре, ШТО ДОКАЗУЈУ ДОСТАВЉАЊЕМ извода из казнене евиденције односно уверења надлежне полицијске управе Министарства унутрашњих послова да није осуђиван за неко од кривичних дела као члан организоване криминалне групе, да није осуђиван за кривична дела против привреде, кривична дела против животне средине, кривично дело примања или давања мита, кривично дело преваре.

#### **НАПОМЕНА:**

**За ову тачку физичко лице доставља:**

- Уверење из казнене евиденције полицијске управе МУП-а. Захтев за издавање се подноси према месту рођења или према месту пребивалишта понуђача.
2. Да је понуђач/подизвођач/учесник заједничке понуде измирио доспеле порезе и доприносе и друге јавне дацбине у складу са прописима Републике Србије или стране државе када има седиште на њеној територији, ШТО ДОКАЗУЈУ ДОСТАВЉАЊЕМ уверења надлежне Пореске управе Министарства финансија да су измирили доспеле порезе и доприносе и уверења надлежне локалне самоуправе да су измирили обавезе по основу изворних локалних јавних прихода.

#### **НАПОМЕНА ЗА ДОКАЗЕ ЗА ФИЗИЧКА ЛИЦА:**

- Доказ за тачке 1. и 2. не може бити старији од 2 (два) месеца пре дана отварања понуда, у супротном ће понуда бити одбијена као неприхватљива.

#### ***ДОДАТНИ УСЛОВИ ЗА УЧЕШЋЕ У ПОСТУПКУ ЈАВНЕ НАБАВКЕ (ЧЛ. 76. ЗЈН) И УПУТСТВО КАКО СЕ ДОКАЗУЈЕ ИСПУЊЕНОСТ УСЛОВА***

**1. ДА ПОНУЂАЧ РАСПОЛАЖЕ НЕОПХОДНИМ ФИНАНСИЈСКИМ КАПАЦИТЕТОМ:** да је у периоду последње три обрачунске године (2016., 2017. и 2018. година), Понуђач остварио пословни приход у износу који није мањи од износа укупне вредности понуде без ПДВ-а (збир свих понуђених партија).

Наручилац ће извршити проверу података увидом у биланс успеха - Регистар јавно објављених финансијских извештаја АПР-а.

Уколико се из података Регистра јавно објављених финансијских извештаја у АПР-у, не може утврдити пословни приход за период последње три обрачунске године (односно за период за који су понуђачи регистровани), односно подаци нису јавно објављени, **ПОНУЂАЧ ЈЕ ДУЖАН ДА УЗ ПОНУДУ ДОСТАВИ СЛЕДЕЋЕ ДОКАЗЕ**, за период за који је понуђач регистрован:

- биланс успеха потписан од стране законског заступника или документ са евидентираним свим приходима и расходима за период у коме је понуђач био оперативан, дат под пуном кривичном и материјалном одговорношћу, потписан од стране законског заступника, а за привредне субјекте који воде књиге по систему простог књиговодства, биланс успеха потписан од стране одговорног лица за састављање биланса и одговорног лица обвезника-законског заступника. Достављена документа могу бити и оверена.

#### **НАПОМЕНА:**

Понуђач који није у обавези да утврђује финансијски резултат пословања (паушалац) доставља:

- потврду пословне банке о стварном укупном промету на пословном - текућем рачуну за претходне три обрачунске године (2016., 2017. и 2018. године).

Понуђачи који су директни или индиректни корисници буџетских средстава као и други корисници јавних средстава који су укључени у систем консолидованог рачуна трезора, достављају:  
- биланс прихода и расхода оверен од стране Министарства финансија - Управе за трезор.

Уколико понуђач нема седиште на територији Републике Србије доставља:

- финансијски извештај на основу којег ће се утврдити пословни приход, оверен од стране надлежних органа матичне државе, уз које је Понуђач у обавези да достави и преводи тих извештаја на српски језик, оверене од стране овлашћеног судског тумача за предметни страни језик.

**Понуђачи који су регистровани у периоду који је краћи од три године, документацију из ОВЕ тачке достављају за период за који су регистровани.**

## **2. ДОКАЗ ЗА СВЕ ПАРТИЈЕ**

**Понуђач уз понуду доставља:**

**Важећи сертификат / уверење** да произвођач понуђених добара испуњава услове према стандарду SRPS ISO/TS 9001, односно ISO/TS 9001 за случај иностраног произвођача понуђених добара (за све произвођаче чије делове понуђач нуди).

Уколико понуђач уз понуду не достави сертификат/уверење да произвођач понуђених добара испуњава услове према SRPS ISO/TS 9001 или ISO/TS 9001 за случај иностраног произвођача понуђених добара (за све произвођаче чија добра понуђач нуди) **или** достављени сертификат/уверење није важећи, понуда ће бити одбијена као неприхватљива, за партије за које понуђач конкурише а није доставио тражени доказ.

## **3. ДОКАЗ ЗА ПАРТИЈЕ 1, 17 и 19:**

Уколико понуђач не нуди делове произвођача према техничким условима, тј. каталошким бројевима произвођача наведеним у конкурсној документацији, потребно је уз понуду доставити:

**Штампани извод из каталога** са јасно наведеним ознакама позиција из обрасца понуде, где се јасно види еквивалентност понуђеног дела. Каталoшки број из каталога мора бити идентичан каталошком броју из обрасца понуде.

Уколико понуђач у понуди не достави тражени доказ или тражени доказ не достави на начин како је наведено у тачки 3. понуда ће бити одбијена као неприхватљива, за партије 1, 17-19 за које понуђач конкурише а није доставио тражени доказ.

### **НАПОМЕНА У ВЕЗИ СА УСЛОВИМА ЗА УЧЕШЋЕ У ПОСТУПКУ ЈАВНЕ НАБАВКЕ (обавезним и додатним):**

**Докази о испуњености обавезних и додатних услова морају бити достављени уз понуду.**

Уколико понуђач не достави доказе о испуњености обавезних и додатних услова приликом подношења понуде на начин предвиђен тачком V. Конкурсне документације, понуда ће бити одбијена као неприхватљива, осим у случајевима када је понуђач регистрован у регистру понуђача или када исти уместо доказа наведе интернет страницу на којој су наведени подаци јавно доступни.

**Докази о испуњености обавезних и додатних услова могу се достављати у невереним копијама, а Наручилац може пре доношења одлуке о додели уговора, захтевати од понуђача, чија је понуда на основу извештаја комисије за јавну набавку оцењена као најповољнија, да достави на увид оригинале или оверену копију свих или појединих доказа, у року који не може бити дужи од 5 дана од дана пријема писаног позива Наручиоца да достави на увид оригинал или оверене фотокопије доказа о испуњености услова из члана 75. и 76. ЗЈН.**

**Уколико Понуђач чија је понуда оцењена као најповољнија у остављеном року не достави на увид оригинал или оверене фотокопије доказа, Наручилац ће Одлуком, а сходно члану 79. став 3. ЗЈН, такву понуду одбити као неприхватљиву.**

## **СРЕДСТВА ФИНАНСИЈСКОГ ОБЕЗБЕЂЕЊА**

### **ЗА ОЗБИЉНОСТ ПОНУДЕ**

Понуђач доставља бланко сопствену меницу са меничним овлашћењем (образац 6) да Наручилац може меницу попунити на износ од 5% од укупне вредности понуде без ПДВ-а (од укупне вредности свих

Конкурсна документација за јавну набавку добара: **ДЕЛОВИ ВРАТА ЗА АУТОБУСЕ, ТРОЛЕЈБУСЕ И ТРАМВАЈЕ**, број ВНД-242/19

понуђених партија). Уз меницу и менично овлашћење, понуђач је дужан да достави уз понуду и картон депонованих потписа овлашћених лица.

Приликом стручне оцене понуда, Наручилац ће извршити проверу код Народне Банке Србије, да ли је достављена меница наведеног серијског броја регистрована.

Уколико се након провере утврди да достављена меница наведеног серијског броја није регистрована, **Наручилац ће понуђачу оставити рок не дужи од 3 дана**, да достави доказ да је иста регистрована, у супротном, понуда ће бити одбијена као неприхватљива.

**Меница и менично писмо-овлашћење морају бити потписани од стране лица које је наведено у картону депонованих потписа и могу бити оверени печатом понуђача.**

**Уколико понуђач уз меницу:**

- не достави картон депонованих потписа
- или не достави менично овлашћење,
- или менично овлашћење неправилно попуни (не потпише, или исто не буде потписано од стране, за то, овлашћеног лица)

**Наручилац ће понуђачу оставити рок не дужи од 3 дана**, да достави исправна документа, у супротном, понуда ће бити одбијена као неприхватљива.

У конкурсној документацији је дат образац меничног овлашћења.

У случају да понуђач не попуни серијски број менице у обрасцу меничног писма - овлашћења за озбиљност понуде, понуда неће бити одбијена као неприхватљива али наручилац задржава право да у случају да дође до наплате менице, на овлашћењу попуни серијски број исте.

Уколико понуђач у понуди достави оштећену меницу (захефтану за менично овлашћење, пробушену бушачем, поцепану), попуњену и непотписану, потписану од стране лица које није наведено у картону депонованих потписа, понуда ће бити одбијена као неприхватљива.

Наручилац може да реализује достављену меницу за озбиљност понуде уколико понуђач:

- повуче своју понуду после отварања понуде, или
- одбије да закључи уговор након што понуда понуђача буде изабрана или
- не достави потписан уговор у року не дужем од пет дана рачунајући од дана када му је достављен уговор на потписивање, осим у случају околности из тач. 18.2. из Упутства понуђачима како да сачине понуду, или
- не достави средство обезбеђења за добро извршење посла на начин како је предвиђено моделом уговора.

Понуђач може уместо Обрасца б и менице доставити банкарску гаранцију, неопозиву, без приговора, безусловну, наплативу на први позив, на износ од 5% од укупне вредности понуде (укупна вредност свих понуђених партија) без ПДВ-а, као средство за озбиљност понуде.

Банкарска гаранција мора важити 30 дана дуже од важења опције понуде.

Банкарска гаранција може бити уновчена:

- повуче своју понуду после отварања понуде, или
- одбије да закључи уговор након што понуда понуђача буде изабрана или
- не достави потписан уговор у року не дужем од пет дана рачунајући од дана када му је исти достављена потписивање, осим у случају околности из тач. 18.2. из Упутства понуђачима како да сачине понуду, или
- не достави средство обезбеђења за добро извршење посла на начин како је предвиђено моделом уговора.

Банкарска гаранција за озбиљност понуде ће бити враћена понуђачу, након закључења уговора, даном достављања банкарске гаранције или менице за добро извршење посла.

Уколико понуђач не достави тражено средство обезбеђења, понуда ће бити одбијена као неприхватљива.

**Понуђачи који су доставили понуду по предметној набавци, осим изабраног понуђача, су у обавези да у року од 10 дана од правоснажности Одлуке наручиоца, преузму средство обезбеђења за озбиљност понуде.**

**Уколико средство обезбеђења за озбиљност понуде не буде преузето у наведеном року, Наручилац ће исто вратити понуђачима путем поште. Наручилац неће сносити одговорност за средство обезбеђења за озбиљност понуде у случају да дође до губитка пошиљке или да иста буде оштећена приликом транспорта.**

## **VI УПУТСТВО ПОНУЂАЧИМА КАКО ДА САЧИНЕ ПОНУДУ**

### **1. Право учешћа у поступку јавне набавке и начин достављања доказа**

- 1.1. Право учешћа имају сва заинтересована правна и физичка лица која испуњавају услове за учешће у поступку предвиђене ЗЈН (чл. 75. и 76.), а испуњеност услова се доказује достављањем доказа из члана 77. ЗЈН, у складу са Конкурсном документацијом.
- 1.2. Докази о испуњености услова из чл. 77. ЗЈН могу се достављати у неовереним копијама, а наручилац може пре доношења одлуке о додели уговора захтевати од понуђача чија је понуда на основу извештаја комисије за јавну набавку оцењена као најповољнија, да достави на увид или оверену копију свих или појединих доказа, у року који не може бити дужи од пет дана од дана пријема писаног позива наручиоца да достави на увид оригинал или оверене фотокопије доказа о испуњености услова из чл. 75. и 76. ЗЈН.
- 1.3. Уколико понуђач чија је понуда оцењена као најповољнија не достави на увид оригинал или оверене фотокопије доказа, Наручилац ће одбити понуду као неприхватљиву, сходно чл. 79. ст. 3. ЗЈН.
- 1.4. Наручилац неће одбити понуду као неприхватљиву зато што не садржи доказ одређен ЗЈН или конкурсном документацијом, уколико понуђач наведе у својој понуди интернет страницу на којој су тражени подаци јавно доступни.
- 1.5. У складу са чланом 78. став 5. ЗЈН, понуђач који је уписан у регистар понуђача који води Агенција за привредне регистре, није дужан да приликом подношења понуде доказује испуњеност обавезних услова, односно у понуди не мора да доставља доказе из члана 75. став 1. тачке 1., 2. и 4. ЗЈН.  
Ради евиденције пристигле документације приликом отварања понуда, понуђачи могу доставити у понуди копију Решења о упису понуђача у регистар или да у понуди наведу податак да су извршили упис у Регистар понуђача.  
Наручилац ће приликом стручне оцене понуда извршити проверу Регистра понуђача на сајту Агенције за привредне регистре.
- 1.6. Ако понуђач има седиште у страној држави, наручилац може да провери да ли су документи којима понуђач доказује испуњеност тражених услова издати од стране надлежних органа те државе.
- 1.7. Ако понуђач није могао да прибави тражена документа у року за подношење понуда, због тога што она до тренутка подношења понуда нису могла бити издата по прописима државе у којој понуђач има седиште и уколико уз понуду приложи одговарјући доказ за то, наручилац ће дозволити понуђачу да накнадно достави тражена документа у примереном року.
- 1.8. Ако се у држави у којој понуђач има седиште не издају докази из чл. 77. ЗЈН понуђач може, уместо доказа, приложити своју писану изјаву, дату под кривичном и материјалном одговорношћу оверену пред судским или управним органом, јавним бележником или другим надлежним органом те државе.
- 1.9. Уколико понуђач намерава да извршење набавке делимично повери подизвођачу (у обрасцу 1. Образаца понуде - понуђач мора навести проценат укупне вредности набавке који ће поверити подизвођачу који не може бити већи од 50%, као и део предмета набавке који ће се извршити преко подизвођача.
- 1.10. Понуђач у потпуности одговара Наручиоцу извршење обавеза из поступка јавне набавке, без обзира на број подизвођача и исти је дужан да наручиоцу, на његов захтев, омогући присуп код подизвођача ради утврђивања испуњености услова
- 1.11. Подизвођач мора испуњавати услове из члана 75. ЗЈН (тачке 1., 2. и 4.).
- 1.12. Понуђач у понуди, за Подизвођача доставља доказе из члана 77. став 1. ЗЈН (тачке 1., 2. и 4.) као и из тачке 5. истог, за део набавке који ће извршити преко подизвођача.
- 1.13. Уколико је за извршење дела јавне набавке чија вредност не прелази 10 % укупне вредности јавне набавке потребно испунити обавезан услов из члана 75. став 1. тачка 5. ЗЈН, понуђач може доказати испуњеност тог услова преко подизвођача којем је поверио извршење тог дела набавке.
- 1.14. Наручилац може, на захтев подизвођача и где природа предмета набавке то дозвољава пренети доспела потраживања директно подизвођачу, за део набавке који се извршава преко тог подизвођача. У овом случају, Наручилац је дужан да омогући добављачу да приговори ако потраживање није доспело. Оваква правила поступања, не утичу на одговорност понуђача.
- 1.15. Добављач не може ангажовати као подизвођача лице које није навео у понуди, у суротном ће Наручилац реализовати средство обезбеђења и раскунути уговор осим ако би раскидом уговора претрпео знатну штету. У овом случају наручилац је дужан обавестити

- организацију надлежну за конкуренцију. Изузетак од овог правила постоји у случају кад, уколико је на страни подизвођача након подношења понуде настала трајнија неспособност плаћања, ако то лице испуњава све услове одређене за подизвођача, и уколико се добије претходна сагласност Наручиоца.
- 1.16. Уколико понуду поднесе Група понуђача (заједничка понуда) потребно је то навести у понуди (у обрасцу 1 Садржаја понуде). Сваки понуђач из Групе понуђача мора да испуни услове из члана 75. став 1. тачке 1., 2. и 4. ЗЈН, што доказује достављањем доказа из члана 77. ЗЈН, а остале услове из члана 76. ЗЈН испуњавају заједно, осим ако Наручилац из оправданих разлога не одреди другачије. Услов из члана 75. став 1. тачка 5. ЗЈН дужан је да испуни понуђач из групе понуђача којем је поверено извршење дела набавке, за који је неопходно испуњење тог услова.
- 1.17. **Саставни део заједничке понуде је споразум** којим се понуђачи из групе међусобно и према Наручиоцу обавезују на извршење јавне набавке, а који обавезно садржи податке о:
- 1) податке о члану групе који ће бити носилац посла, односно који ће поднети понуду и који ће заступати групу понуђача пред наручиоцем и
  - 2) опис послова сваког од понуђача из групе понуђача у извршењу уговора.
- 1.18. Понуђачи који поднесу заједничку понуду одговарају неограничено солидарно према Наручиоцу.
- 1.19. Наручилац може да тражи од чланова групе понуђача да у понудама наведу имена и одговарајуће професионалне квалификације лица која ће бити одговорна за извршење уговора.
- 1.20. Задруга понуду може поднети самостално у своје име, а за рачун задругара или заједничку понуду у име задругара. Ако задруга подноси понуду у своје име, за обавезе из поступка јавне набавке и уговора о јавној набавци одговара задруга и задругари у складу са законом. Ако задруга подноси понуду у име задругара, за обавезе из поступка јавне набавке и уговора о јавној набавци неограничено солидарно одговарају задругари.
- 1.21. Уколико понуђач не докаже да испуњава обавезне и додатне услове за учешће у овом поступку јавне набавке, понуда ће бити одбијена као неприхватљива.

## **2. Конкурсна документација - измене, допуне и појашњења конкурсне документације**

- 2.1. Уколико наручилац у року предвиђеном за подношење понуда измени или допуни конкурсну документацију, Наручилац ће без одлагања измене или допуне објавити на Порталу јавних набавки, Порталу јавних набавки града Београда и на својој интернет страници.
- 2.2. Ако наручилац измени или допуни конкурсну документацију осам или мање дана пре истека рока за подношење понуда, дужан је да продужи рок за подношење понуда.
- 2.3. У складу са чланом 63. став 2. ЗЈН заинтересовано лице може у писаном облику тражити од наручиоца додатне информације или појашњења у вези са припремањем понуде, при чему може да укаже наручиоцу и на евентуално уочене недостатке и неправилности у конкурсној документацији, и то најкасније 5 (пет) дана пре истека рока за подношење понуда, путем факса на број +381 11 366 4087 или електронским путем на e-mail [ivana.vlaskalin@gsp.co.rs](mailto:ivana.vlaskalin@gsp.co.rs), са назнаком «За набавку број ВНД-242/19». Наручилац ће одговор објавити на Порталу јавних набавки, Порталу јавних набавки града Београда и својој интернет страници у року од 3 (три) дана од дана пријема захтева. *Уколико последњи дан рока за објаву објашњења садржаја конкурсне документације пада у суботу, недељу, на државни празник или на дан када служба Наручиоца не ради, рок истиче првог наредног радног дана.*
- Уколико понуђач захтев за додатне информације или појашњења у вези са припремањем понуде достави након 15 часова сматраће се да их је Наручилац примио првог наредног радног дана од кога почиње да тече законски рок за достављање одговора (нпр. уколико понуђач достави захтев за додатне информације и појашњења у вези са припремањем понуде у петак у 15,15 часова, сматраће се да их је доставио у понедељак, осим уколико је реч о државном празнику или када служба наручиоца не ради, кад ће то бити први наредни радни дан).*
- 2.4. Тражење појашњења или додатних информација у вези са припремањем понуда, није дозвољено телефонским путем.
- 2.5. Ако је документ из поступка јавне набавке достављен од стране Наручиоца или понуђача путем факса или електронске поште, страна која је извршила достављање дужна је од друге стране да захтева да на исти начин потврди пријем тог документа, што је друга страна дужна и да учини када је то неопходно као доказ да је достављање извршено.
- 2.6. По истеку рока за подношење понуда, Наручилац не може да мења, нити да допуњује конкурсну документацију.

### **3. Језик понуде**

- 3.1. Понуђачи сачињавају понуду на српском језику према захтевима из конкурсне документације.
- 3.2. Уколико понуђачи доставе делове понуде на страном језику (документа којима се доказује испуњеност обавезних и додатних услова, захтеваних Конкурсном документацијом), а уколико би Наручилац у поступку прегледа и оцене понуде утврдио да би део понуде требало да буде преведен на српски језик, одредиће понуђачу примерен рок (не дужи од 7 дана) у коме је дужан да изврши превод тог дела понуде, на српски језик, оверен од стране судског тумача.
- 3.3. За делове понуде који су на страном језику (техничка документација и сертификати) а уколико би Наручилац у поступку прегледа и оцене понуде утврдио да би део понуде требало да буде преведен на српски језик, одредиће понуђачу примерен рок (не дужи од 15 дана) у зависности од обима документације, у коме је дужан да изврши превод тог дела понуде на српски језик, оверен од стране судског тумача.
- 3.4. У случају спора, релевантна је верзија понуде дата на српском језику.

### **4. Подношење понуда, измене понуде и опозив понуде**

- 4.1. Понуда мора бити припремљена и поднета у складу са позивом за подношење понуда и Конкурсном документацијом.
- 4.2. Понуђач понуду подноси непосредно или путем поште. Понуда се подноси у затвореној коверти или кутији, затвореној на начин да се приликом отварања са сигурношћу може утврдити да се први пут отвара.
- 4.3. Понуђач може да поднесе само једну понуду за једну или више партија.
- 4.4. Понуђач који је самостално поднео понуду, не може истовремено да учествује у заједничкој понуди или као подизвођач, нити да учествује у више заједничких понуда.
- 4.5. Наручилац је дужан да одбије све понуде које су поднете супротно забрани из претходног става (тач. 4.4.), сходно члану 87. став 5. ЗЈН.
- 4.6. У року за подношење понуда, понуђач може да измени, допуни или опозове своју понуду, на начин одређен за подношење понуда, односно тако што ће у затвореној коверти доставити допуну понуде са назнаком **"ДОПУНА/ИЗМЕНА ПОНУДЕ ЗА ЈАВНУ НАБАВКУ БР. ВНД-242/19"**. Допуна понуде мора бити достављена наручиоцу пре истека рока за подношење понуда на начин одређен за подношење понуда. У случају да понуђач жели да опозове достављену понуду, потребно је да опозив понуде достави наручиоцу пре истека рока за подношење понуда у затвореној коверти са назнаком **"ОПОЗИВ ПОНУДЕ ЗА ЈАВНУ НАБАВКУ БР. ВНД-242/19"**. Понуђач не може да опозове понуду након истека рока за подношење понуда.
- 4.7. Документација дата у понуди, по окончаном поступку, не враћа се понуђачу (изузев достављеног средства обезбеђења).

### **5. Трошкови припремања понуде**

- 5.1. Трошкове припреме и подношења понуде сноси искључиво понуђач и не може тражити од наручиоца накнаду трошкова.
- 5.2. Ако поступак јавне набавке буде обустављен, из разлога који су на страни наручиоца, Наручилац је дужан да понуђачу надокнади трошкове прибављања средства обезбеђења, под условом да је понуђач доставио образац 4 у својој понуди.

### **6. Понуда са варијантама**

- 6.1. Понуде са варијантама у било ком смислу нису дозвољене (варијанте цена, произвођача, каталожних бројева, начина плаћања или рокова испоруке, начина тј. поступка израде или обраде, гарантних рокова и др.).

### **7. Поверљивост процеса**

- 7.1. Процес оцењивања понуда до момента доношења одлуке сматра се поверљивим.
- 7.2. Информације које се односе на преглед, појашњење, оцењивање и поређење понуда, као и препорука за доделу уговора неће бити откривени понуђачима, нити било којој другој особи која није службено укључена у овај процес док се не донесе одлука о исходу тендера.
- 7.3. Свако настојање понуђача или његових агената да утичу на Наручиочево оцењивање понуда или одлуку о избору резултираће ОДБИЈАЊЕМ његове понуде.

## **8. Додатна објашњења, контрола и допуштене исправке**

- 8.1. Ради помоћи у прегледу, вредновању и упоређивању понуда, Наручилац може, у складу са одредбама чл. 93. став 1. ЗЈН, тражити од сваког понуђача додатна објашњења његове понуде, а може да врши контролу и (увид) код понуђача односно његовог подизвођача.
- 8.2. Наручилац не може да захтева, дозволи или понуди промену елемената понуде који су од значаја за примену критеријума за доделу уговора, односно промену којом би се понуда која је неодговарајућа или неприхватљива, учинила одговарајућом, односно прихватљивом, осим ако другачије не пролази из природе поступка јавне набавке.
- 8.3. Наручилац може уз сагласност понуђача да изврши исправке рачунских грешака уочених приликом разматрања понуде по окончаном поступку отварања понуда.
- 8.4. У случају разлике између јединичне и укупне цене, меродавна је јединична цена.
- 8.5. Уколико се понуђач не сагласи са исправком рачунских грешака, таква понуда биће оцењена као неприхватљива.

## **9. Неуобичајено ниска цена**

- 9.1. Наручилац може да одбије понуду због неуобичајено ниске цене, сходно члану 92. став 1. ЗЈН.
- 9.2. Уколико Наручилац оцени да понуда садржи неуобичајено ниску цену, дужан је да од Понуђача захтева детаљно образложење свих њених саставних делова које сматра меродавним сходно члану 92. став 3. ЗЈН.
- 9.3. За одговор из тачке 9.2 Наручилац ће понуђачу оставити рок од 5 дана од дана пријема захтева, за достављање разјашњења.
- 9.4. Наручилац је дужан да по добијању образложења из претходне тачке, провери меродавне саставне елементе понуде.

## **10. Критеријуми за доделу уговора**

- 10.1. Критеријум за доделу уговора је најнижа понуђена цена (по партијама предмета набавке).  
Резервни критеријум (уколико 2 или више понуђача доставе понуду са идентичном понуђеном ценом-по партијама предмета набавке):
  - I. Уколико 2 или више понуђача доставе понуду са идентичном понуђеном ценом (по партијама предмета набавке), предност при додели уговора ће имати понуда са краћим роком испоруке.
  - II. Уколико све понуде са идентичном понуђеном ценом (по партијама предмета набавке) имају и идентичан рок испоруке, предност при додели уговора ће имати понуда са дужином гарантног периода.

## **11. Разлози за одбијање понуде**

- 11.1. Понуда ће бити одбијена:
  - (1) уколико поседује битне недостатке
  - (2) уколико није одговарајућа
  - (3) уколико ограничава права Наручиоца
  - (4) уколико условљава права Наручиоца
  - (5) уколико ограничава обавезе понуђача
- 11.2. Наручилац може донети Одлуку о додели уговора понуђачу чија понуда садржи понуђену цену већу од процењене вредности јавне набавке ако није већа од упоредиве тржишне цене и ако су понуђене цене у свим одговарајућим понудама веће од процењене вредности јавне набавке.
- 11.3. Битни недостаци понуде су:
  - (6) уколико понуђач не докаже да испуњава обавезне услове за учешће
  - (7) уколико понуђач не докаже да испуњава додатне услове (у случају када су додатни услови прописани Конкурсном документацијом)
  - (8) уколико понуђач није доставио тражено средство обезбеђења
  - (9) уколико је понуђени рок важења понуде краћи од прописаног
  - (10) уколико понуда садржи друге недостатке због којих није могуће утврдити стварну садржину понуде или није могуће упоредити је са другим понудама
- 11.4. Благовремена понуда је понуда која је примљена од стране наручиоца у року одређеном у позиву за подношење понуда.
- 11.5. Одговарајућа понуда је понуда која је благовремена и за коју је утврђено да потпуно испуњава све техничке спецификације.
- 11.6. Прихватљива понуда је понуда која је благовремена, коју наручилац није одбио због битних недостатака, која је одговарајућа, која не ограничава, нити условљава права

наручиоца или обавезе понуђача и која не прелази износ процењене вредности јавне набавке.

## 12. Увид у документацију

- 12.1. Понуђач има право да изврши увид у документацију о спроведеном поступку јавне набавке после доношења одлуке о додели уговора, односно одлуке о обустави поступка о чему може поднети писмени захтев наручиоцу.
- 12.2. Наручилац је дужан да лицу из претходног става, омогући увид у документацију и копирање документације из поступка о трошку подносиоца захтева, у року од два дана од дана пријема писаног захтева, уз обавезу да заштити податке у складу са чланом 15. ЗЈН.

## 13. Захтев за заштиту права

- 13.1. Захтев за заштиту права подноси се Наручиоцу, а копија се истовремено доставља Републичкој комисији за заштиту права у поступцима јавних набавки (у даљем тексту: Републичка комисија).
- 13.2. Захтев за заштиту права може се поднети у току целог поступка јавне набавке, против сваке радње наручиоца, осим ако ЗЈН није другачије одређено.
- 13.3. Захтев за заштиту права којим се оспорава врста поступка, садржина позива за подношење понуда или конкурсне документације сматраће се благовременим ако је примљен од стране наручиоца најкасније седам дана пре истека рока за подношење понуда, без обзира наначин достављања и уколико је подносилац захтева у складу са чланом 63. став 2. овог закона указао наручиоцу на евентуалне недостатке и неправилности, а наручилац исте није отклонио.
- 13.4. Захтев за заштиту права којим се оспоравају радње које наручилац предузме пре истека рока за подношење понуда, а након истека рока од седам дана, сматраће се благовременим уколико је поднет најкасније до истека рока за подношење понуда.
- 13.5. После доношења одлуке о додели уговора, одлуке о закључењу оквирног споразума и одлуке о обустави поступка, рок за подношење захтева за заштиту права је десет дана од дана објављивања одлуке на Порталу јавних набавки, а пет дана од доношења одлуке о додели уговора на основу оквирног споразума у складу са чланом 40а овог закона.
- 13.6. Захтевом за заштиту права не могу се оспоравати радње наручиоца предузете у поступку јавне набавке ако су подносиоцу захтева били или могли бити познати разлози за његово подношење пре истека рока за подношење захтева из члана 149. ст. 3. и 4. ЗЈН, а подносилац захтева га није поднео пре истека тог рока.
- 13.7. Ако је у истом поступку јавне набавке поново поднет захтев за заштиту права од стране истог подносиоца захтева, у том захтеву се не могу оспоравати радње наручиоца за које је подносилац захтева знао или могао знати приликом подношења претходног захтева.
- 13.8. Наручилац објављује обавештење о поднетом захтеву за заштиту права на Порталу јавних набавки и на својој интернет страници најкасније у року од два дана од дана пријема захтева за заштиту права.
- 13.9. У случају поднетог захтева за заштиту права наручилац не може донети одлуку о додели уговора, одлуку о закључењу оквирног споразума, одлуку о признавању квалификације и одлуку о обустави поступка, нити може закључити уговор о јавној набавци пре доношења одлуке о поднетом захтеву за заштиту права, осим у случају преговарачког поступка из члана 36. став 1. тачка 3) овог закона.
- 13.10. Одговорно лице наручиоца може донети одлуку да наручилац предузме активности наведен у претходном ставу пре доношења одлуке о поднетом захтеву за заштиту права, када би задржавање активности наручиоца у поступку јавне набавке, односно у извршењу уговора о јавној набавци проузроковало велике тешкоће у раду или пословању наручиоца које су несразмерне вредности јавне набавке, а која мора бити образложена.
- 13.11. Републичка комисија, на предлог наручиоца, може дозволити наручиоцу да предузме наведених активности из става 13.9. пре доношења одлуке о поднетом захтеву за заштиту права, када би задржавање активности наручиоца у поступку јавне набавке, односно у извршењу уговора о јавној набавци значајно угрозило интерес Републике Србије.
- 13.12. Одредбама члана 151. ЗЈН одређено је шта захтев за заштиту права садржи.
- 13.13. Ако поднети захтев за заштиту права не садржи све обавезне елементе из члана 151. став 1., наручилац ће такав захтев одбацити закључком.
- 13.14. Против закључка наручиоца из члана 151. став 2. ЗЈН подносилац захтева може у року од три дана од дана пријема закључка поднети жалбу Републичкој комисији, док копију жалбе истовремено доставља наручиоцу.
- 13.15. Сходно одредбама члана 156. ЗЈН, подносилац захтева за заштиту права је дужан да на Рачун буџета Републике Србије број: 840-30678845-06 уплати таксу у износу од:



- 120.000,00 динара ако се захтев за заштиту права подноси пре отварања понуда или ако процењена вредност јавне набавке, односно понуђена цена понуђача којем је додељен уговор није већа од 120.000.000,00 динара;
- 0,1 % процењене вредности јавне набавке, односно понуђене цене понуђача којем је додељен уговор, ако је та вредност већа од 120.000.000,00 динара.

Шифра плаћања: 153 или 253; позив на број: ВНД-242/19; сврха уплате: Такса за ЗЗП; ЈКП ГСП Београд са назнаком набавке бр. ВНД-242/19; Корисник: Буџет Републике Србије.

- 13.16. Увид у ближе информације о подношењу захтева за заштиту права понуђачи могу извршити на сајту Републичке Комисије за заштиту права у поступцима јавних набавки - <http://www.kjn.gov.rs/ci/uputstvo-o-uplati-republike-administrativne-takse.html>.

#### **14. Предност за добро домаћег порекла**

- 14.1. У случају примене критеријума најниже понуђене цене, а у ситуацији када постоје понуде понуђача који нуде добра домаћег порекла и понуде понуђача који нуде добра страног порекла, наручилац ће изабрати понуду понуђача који нуди добро домаћег порекла под условом да његова понуђена није преко 5 % већа у односу на најнижу понуђену цену понуђача који нуди добра страног порекла, сходно чл. 86. став 4. ЗЈН. Уверење се мора односити на Наручиоца, број јавне набавке, назив предмета јавне набавке и мора бити издато на основу спецификације Наручиоца из техничких услова.
- 14.2. У понуђену цену страног понуђача урачунавају се и царинске даџбине.
- 14.3. Када понуђач достави доказ да нуди добра домаћег порекла, наручилац ће пре рангирања понуда, позвати све остале понуђаче чије су понуде оцењене као прихватљиве да се изјасне да ли нуде добра домаћег порекла и да доставе доказ.
- 14.4. Доказ о домаћем пореклу добара која се нуде у поступку јавне набавке, доставља се уз понуду. Доказ о домаћем пореклу добара издаје Привредна комора Србије на писани захтев подносиоца захтева, у складу са прописима којима се уређује царински систем, сходно Правилнику о начину доказивања испуњености услова да су понуђена добра домаћег порекла (Сл. гл. РС 33/2013).
- 14.5. Предност дата домаћим понуђачима, који нуде добра домаћег порекла, остварује се само у односу на државе које нису чланице ЕУ, у складу са одредбама члана 86. став 1.-4. ЗЈН (предност се не примењује у односу на државе потписнице СЕФТА споразума, сходно члану 86. став 10. ЗЈН).

#### **15. Поверљивост понуде**

- 15.1. Понуђач не може да означи поверљивим следеће податке:
- Цене из понуде, опцију понуде, рок испоруке, услове и начин плаћања и гарантни период
  - Произвођача понуђених добара, каталожке бројеве произвођача и земљу порекла
  - Доказе о испуњености услова из члана 75. и 76. ЗЈН.
- 15.2. Податке које сматра поверљивим треба осенчити и написати «поверљиво». Уколико је цео документ (цео лист) поверљив у заглављу документа написати поверљиво и може оверити печатом.
- 15.3. Податке које понуђач означи поверљивим, означава само поверљивост податка у односу на остале учеснике на тендеру, а не може да значи поверљивост у односу на Наручиоца.
- 15.4. Наручилац је дужан да чува све податке о понуђачима садржане у понуди које је као такве, у складу са законом, понуђач означио као поверљиве.
- 15.5. Наручилац је дужан да одбије давање информације која би значила повреду поверљивости података добијених у понуди.
- 15.6. Наручилац је дужан да чува као пословну тајну имена, заинтересованих лица, понуђача и подносилаца пријава, као и податке о поднетим понудама, односно пријавама, до отварања понуда, односно пријава.
- 15.7. Неће се сматрати поверљивим докази о испуњености обавезних услова, цена и други подаци из понуде који су од значаја за примену елемената критеријума и рангирање понуде.
- 15.8. Наручилац у конкурсној документацији може захтевати заштиту поверљивости података које понуђачима ставља на располагање, укључујући и њихове подизвођаче.
- 15.9. Наручилац може условити преузимање конкурсне документације потписивањем изјаве или споразума о чувању поверљивих података уколико ти подаци представљају пословну тајну у смислу закона којим се уређује заштита пословне тајне или представљају тајне податке у смислу закона којим се уређује тајност података.
- 15.10. Лице које је примило податке одређене као поверљиве дужно је да их чува и штити, без обзира на степен те поверљивости.

#### **16. Попуњавање образаца**

- 16.1. Образци дати у конкурсној документацији попуњавају се, потписују и могу се оверити печатом од стране овлашћеног лица понуђача или овлашћеног представника понуђача у случају подношења заједничке понуде.
- 16.2. Попуњавање образаца и Модела уговора није дозвољено графитном оловком, пенкалом или фломастером. Уколико понуђач начини грешку у попуњавању образаца датих у конкурсној документацији, свака исправка (бељење или подебљавање бројева и слова) може бити оверена печатом и парафирана од стране одговорног лица понуђача.
- 16.3. Уколико понуђач наступа са Групом понуђача (заједничка понуда), попуњавање, потписивање и евентуално оверавање печатом образаца у конкурсној документацији врши се у складу са споразумом којим се понуђачи из групе међусобно и према наручиоцу обавезују на извршење јавне набавке, а који је саставни део заједничке понуде (**осим образаца 5 и 7 који морају потписати сви чланови групе посебно - наведене образце копирати онолико пута колико има понуђача у Заједничкој понуди**).
- 16.4. Уколико понуђач наступа са подизвођачем, попуњавање, потписивање и евентуално оверавање печатом образасца у конкурсној документацији врши понуђач.
- 16.5. **Приликом сачињавања понуде употреба печата није обавезна.** (у складу са чланом 9. тачка 18. Правилника о допуни Правилника о обавезним елементима конкурсне документације у поступцима јавних набавки и начину доказивања испуњености услова („Службени гласник РС“, бр. 41/19)).

#### **17. Присуствовање јавном отварању понуда**

- 17.1. Отварање понуда је јавно.
- 17.2. Пре почетка отварања понуда, представник понуђача који ће присуствовати поступку отварања понуда и активно учествовати, дужан је да Комисији за јавну набавку преда писано пуномоћје/овлашћење.
- 17.3. Пуномоћје/овлашћење на основу кога ће присутни представник доказати овлашћење за активно учешће у поступку јавног отварања понуда (увид у понуде, давање примедби на поступак отварања, оверавање пристиглих понуда, потписивање и преузимање Записника по завршеном отварању, итд...) може бити оверено печатом и мора бити потписано од стране овлашћеног лица понуђача.
- 17.4. Уколико представник понуђача не достави наведено пуномоћје/овлашћење, представник ће бити третиран као општа јавност и неће моћи да активно учествују у поступку отварања.
- 17.5. Уколико отварању понуда присуствује законски заступник понуђача, неопходно је да се као такав легитимише путем извода из АПР-а и личног документа (лична карта, пасош, возачка дозвола и др.). Уколико понуђач не достави наведени извода из АПР-а, Комисија ће, пре почетка отварања понуда, извршити проверу податка на сајту Агенције за привредне регистре.

#### **18. Рок за закључење уговора**

- 18.1. Наручилац је дужан да уговор о јавној набавци достави понуђачу којем је уговор додељен у року од осам дана од дана протекла рока за подношење захтева за заштиту права.
- 18.2. Понуђач је дужан да потписани уговор достави наручиоцу у року не дужем од пет дана рачунајући од дана када му је достављен уговор на потписивање, осим у случају оправданих разлога, тј. објективних околности када рок може бити дужи о чему је понуђач дужан обавестити наручиоца.
- 18.3. Наручилац може и пре истека рока за подношење захтева за заштиту права закључити уговор о јавној набавци:
  - на основу оквирног споразума
  - у случају примене преговарачког поступка из чл. 36. став 1. тач. 3) ЗЈН
  - у случају примене система динамичке набавке
  - у случају поступка јавне набавке мале вредности из чл. 39. став 6. ЗЈН
  - ако је поднета само једна понуда, осим у преговарачком поступку без објављивања позива за подношење понуда
- 18.4. Ако је захтев за заштиту права поднет након закључења уговора у складу са чланом 112. став 2. ЗЈН наручилац не може извршити уговор о јавној набавци до доношења одлуке о поднетом захтеву за заштиту права, осим ако Републичка комисија на предлог наручиоца не одлучи другачије или уколико Одговорно лице наручиоца донесе одлуку да наручилац предузме горе наведене активности, када би задржавање активности наручиоца у поступку јавне набавке, односно у извршењу уговора о јавној набавци проузроковало велике тешкоће у раду или пословању наручиоца које су несразмерне вредности јавне набавке, а која мора бити образложена.

18.5. Уколико Наручилац не достави потписан Уговор понуђачу у року из става 18.2., понуђач није дужан да потпише уговор што се неће сматрати одустајањем од понуде и не може због тога сносити било какве последице, осим ако је поднет благовремен захтев за заштиту права.

18.6. Уколико понуђач не достави потписан уговор у року не дужем од пет дана рачунајући од дана када му је достављен уговор на потписивање, осим у случају околности из тач. 18.2., сматраће се да је одустао од потписивања уговора и наручилац ће реализовати достављено средство обезбеђења за озбиљност понуде.

**19. Валута и начин на који мора бити наведена и изражена цена у понуди и начин промене уговорене цене**

19.1. Вредности се у поступку јавне набавке исказују у динарима.

19.2. Понуђач је дужан да у обрасцу понуде наведе укупну цену у динарима, без ПДВ-а, а која укључује и све зависне трошкове који прате извршење набавке.

19.3. Ако понуђена цена укључује увозну царину и друге дажбине, понуђач је дужан да тај део одвојено исказе у динарима.

19.4. Промена уговорене цене могућа је након протекла 3 месеца од дана потписивања уговора за проценат раста или пада за више од 5% вредности динара у односу на ЕУР-о од дана потписивања уговора по просечном средњем курсу НБС-а (ЕУР-а/ДИН) за месец који предходи месецу у коме је поднет захтев за промену цена (просечан месечни девизни курс узима се са званичног сајта НБС).

19.5. Уколико у току уговореног периода на тржишту наступе наведене околности, Продавац има право да по једном од основа наведених у структури цене поднесе захтев за промену цене.

19.6. Накнаду за коришћење патента као и одговорност за повреду заштићених права интелектуалне својине трећих лица сноси искључиво понуђач.

**20. Поштовање обавеза које произилазе из важећих прописа о заштити на раду, запошљавању и условима рада и заштите животне средине и да нема забрану обављања делатности која је на снази у време подношења понуда**

20.1. Понуђач је дужан да при састављању своје понуде поштује обавезе које произилазе из важећих прописа о заштити на раду, запошљавању и условима рада, заштити животне средине, да нема забрану обављања делатности која је на снази у време подношења понуде.

**21. Негативне референце**

21.1. Сходно члану 82. ЗЈН, Наручилац може одбити понуду понуђача уколико поседује доказ да је понуђач у претходне три године пре објављивање позива за подношење понуда у поступку јавне набавке:

- 1) поступао супротно забрани из чл. 23. и 25. ЗЈН
- 2) учинио повреду конкуренције;
- 3) доставио неистините податке у понуди или без оправданих разлога одбио да закључи уговор о јавној набавци, након што му је уговор додељен;
- 4) одбио да достави доказе и средства обезбеђења на шта се у понуди обавезао.

21.2. Наручилац може одбити понуду уколико поседује доказ који потврђује да понуђач није испуњавао своје обавезе по раније закљученим уговорима о јавним набавкама који су се односиле на добра која су предмет ове набавке, за период од претходне три године пре објављивање позива за подношење понуда.

Доказ из става 1. ове тачке може бити:

- 1) правоснажна судска одлука или коначна одлука другог надлежног органа;
- 2) исправа о реализованом средству обезбеђења испуњења обавеза у поступку јавне набавке или испуњења уговорних обавеза;
- 3) исправа о наплаћеној уговорној казни;
- 4) рекламације потрошача, односно корисника, ако нису отклоњене у уговореном року;
- 5) извештај надзорног органа о изведеним радовима који нису у складу са пројектом, односно уговором;
- 6) изјава о раскиду уговора због неиспуњења битних елемената уговора дата на начин и под условима предвиђеним законом којим се уређују облигациони односи;
- 7) доказ о ангажовању на извршењу уговора о јавној набавци лица која нису означена у понуди као подизвођачи, односно чланови групе понуђача;

21.3. Наручилац може одбити понуду ако поседује доказ из тачке 21.2. став 2. 1) ове тачке (правоснажна судска одлука или коначна одлука другог надлежног органа) који се односи

на поступак који је спровео или уговор који је закључио и други наручилац ако је предмет јавне набавке истоврстан.

## **22. Измене података код понуђача, пре закључења Уговора**

- 22.1. Уколико након отварања понуда дође до промене у пословном имену понуђача, седишту понуђача (улица, број), правној форми, промени генералног директора/директора, односно лица које ће потписати Уговор, понуђач мора одмах о томе обавестити Наручиоца писаним путем на адресу Кнегиње Љубице 29, 11000 Београд или путем факса број +381 11 366-4087.

## **23. Измена током трајања уговора**

- 23.1. Наручилац може након закључења уговора о јавној набавци без спровођења поступка јавне набавке повећати обим предмета набавке, с тим да се вредност уговора може повећати максимално до 5% од укупне вредности првобитно закљученог уговора, при чему укупна вредност повећања уговора не може да буде већа од 5.000.000,00 динара, односно 10.000.000,00 динара за наручиоце из области водопривреде, енергетике, саобраћаја и поштанских услуга, под условом да је та могућност јасно и прецизно наведена.
- 23.2. Након закључења уговора о јавној набавци наручилац може да дозволи промену цене и других битних елемената уговора из објективних разлога који морају бити јасно и прецизно одређени у конкурсној документацији, уговору о јавној набавци, односно предвиђени посебним прописима. Променом цене не сматра се усклађивање цене са унапред јасно дефинисаним параметрима у уговору и конкурсној документацији.
- 23.3. У овим случајевима наручилац је дужан да донесе одлуку о измени уговора и да у року од три дана од дана доношења исту објави на Порталу јавних набавки
- 23.4. Неће се сматрати изменом уговора, исправка рачунских и других техничких грешака у уговору.

## **24. Обавезе за изабраног понуђача**

### **24.1. Гарантни лист (уколико произвођач понуђаних добара исти издаје)**

Изабрани понуђач се обавезује да приликом испоруке добара, Купцу достави гарантни лист (уколико произвођач понуђаних добара исти издаје) са условима гаранције и детаљним упутством за пријемну магацинску контролу о препознавању оригиналности предметних добара и проверу њихове саобразности са декларисаним квалитетом и издатом гаранцијом.

### **24.2. Доказ о пореклу испоручених добара**

Изабрани понуђач је у обавези да, у било ком тренутку испоруке, на захтев Наручиоца достави доказ о пореклу испоручених добара.

У циљу провере порекла испоручених добара увозног порекла Наручилац задржава право да од изабраног понуђача захтева да Наручиоцу достави Пакинг листу и Царинску исправу.

- 24.3. Изабрани понуђач је у обавези да, за партије за које закључује уговор са Наручиоцем, испуни све обавезе предвиђене техничким описом за ову набавку (Технички услови из садржаја конкурсне документације са свим нормама и захтевима, прописаним за предметну набавку, чиниће предмет Уговора и његов су саставни део).

## **СРЕДСТВА ОБЕЗБЕЂЕЊА**

### **24.1. ЗА ДОБРО ИЗВРШЕЊЕ ПОСЛА**

Понуђач коме је додељен уговор, средство обезбеђења за добро извршење посла, доставља у складу са одговарајућим чланом модела уговора.

Детаљно упутство и начин на који се доставља тражено средство обезбеђења, описано је у одговарајућем члану модела уговора.

### **24.2. ЗА ОТКЛАЊАЊЕ НЕДОСТАКА У ГАРАНТНОМ РОКУ**

Понуђач коме је додељен уговор, средство обезбеђења за отклањање недостатака у гарантном року, доставља у складу са одговарајућим чланом модела уговора.

Детаљно упутство и начин на који се доставља тражено средство обезбеђења, описано је у одговарајућем члану модела уговора.

## **VII ОБРАЗАЦ ПОНУДЕ И ОСТАЛИ ОБАВЕЗНИ ОБРАСЦИ КОЈЕ ЈЕ ПОНУЂАЧ ДУЖАН ДА ДОСТАВИ УЗ ПОНУДУ**

**Напомена: ПОНУДА мора бити достављена на ОБРАСЦИМА 1-8 или на обрасцима идентичне садржине**

### **1) ОПШТИ ПОДАЦИ О ПОНУЂАЧУ/ПОДИЗВОЂАЧУ/ЗАЈЕДНИЧКА ПОНУДА - Образац 1**

Образац општих података о понуђачу/подизвођачу/заједничка понуда попуњава, потписује и може да овери печатом понуђач или овлашћени представник понуђача у случају заједничке понуде - Образац 1.

Уколико понуђач намерава да извршење набавке делимично повери подизвођачу потребно је да у образцу 1 наведе све податке о подизвођачу (пословно име или скраћени назив из одговарајућег регистра, адреса седишта, матични број, ПИБ, лице за контакт, телефон, факс, део набавке који ће бити поверен подизвођачу и податак о проценту укупне вредности набавке који ће поверити подизвођачу). Образац 1 копирати онолико пута колико има подизвођача у понуди и за сваког навести све податке.

У случају подношења заједничке понуде (Група понуђача), потребно је Образац 1 копирати онолико пута колико има понуђача у Заједничкој понуди и у наведеном образцу (образац 1 - Општи подаци о понуђачу), у рубрици подаци о понуђачу попунити све податке о сваком понуђачу понаособ.

У случају подношења заједничке понуде, (Група понуђача) уз Образац 1 доставља споразум којим се понуђачи из групе међусобно и према наручиоцу обавезују на извршење јавне набавке, а који обавезно садржи податке о:

- 1) податке о члану групе који ће бити носилац посла, односно који ће поднети понуду и који ће заступати групу понуђача пред наручиоцем и
- 2) опис послова сваког од понуђача из групе понуђача у извршењу уговора.

### **2) ОБРАЗАЦ ПОНУДЕ - Образац 2**

**Понуђач доставља понуду за онолико партија за колико је заинтересован.**

**У образцу понуде понуђач је дужан да понуди све ставке из конкретне партије за коју конкурише.**

У образцу понуде понуђач мора да попуни све захтеване податке (назив произвођача понуђеног добра, земљу порекла понуђеног добра, каталожки број понуђеног добра, рок испоруке, начин и рок плаћања, гарантни период, опција понуде и цене) - за партије за које понуђач доставља понуду.

Све стране обрасца понуде попуњава, потписује и може да овери печатом, понуђач или овлашћени представник понуђача у случају заједничке понуде - за партије за које понуђач доставља понуду.

*Након закључења уговора о јавној набавци наручилац може да дозволи промену цене или других битних елемената уговора (рокова испоруке, начина и рокова плаћања, гарантног периода) само из објективних разлога који нису постојали у моменту закључења уговора и на које уговорне стране нису могле утицати својом вољом (нпр. ванредне околности, измена законских прописа који су у вези са предметом уговора, велике осцилације цена на тржишту..)*

#### **а) Цене у понуди**

Све цене морају бити изражене у српским динарима и са урачунатим зависним трошковима набавке на паритету магацин ГСП-а.

Уколико понуђач у својој понуди наведе попусте и/или посебне погодности, ти попусти/посебне погодности неће бити од утицаја приликом избора најповољније понуде, уколико нису укалкулисани у саму понуду (дату цену).

Уколико понуђач исказе цену у иностраној валути, а наручилац ту могућност није предвидео конкурсном документацијом, понуда ће бити одбијена као неприхватљива.

Уколико цене буду различито исказане у образцу понуде (Образцу 2), образцу структуре цена (Образцу 3) и образцу модела уговора (Образцу 8), меродавним ће се сматрати цене дате у образцу понуде (Образцу 2).

#### **б) Начин плаћања и рокови плаћања**

Рок одложеног плаћања је **45 дана** од дана достављања исправне фактуре Наручиоцу.

Сваки понуђени рок дужи од 45 дана, биће рок од 45 дана.

Наручилац не издаје финансијске гаранције плаћања.

Наручилац не прихвата никакво додатно условљавање од стране понуђача по питању услова, рока и начина плаћања.

**в) Рокови испоруке**

Најдужи рок испоруке који наручилац може да прихвати је **30 дана** од пријема писаног позива наручиоца.

Наручилац не прихвата никакво додатно условљавање од стране понуђача по питању рока испоруке.

Место испоруке добара је на адреси Наручиоца.

Понуђач сноси све трошкове и ризике у вези са допремањем добара до места одређења.

**г) Рок важења понуде (опција понуде)**

Рок важења понуде не може бити краћи од **60 дана** од дана јавног отварања понуда.

Понуда у којој није дат рок важности понуде (опција понуде) као и понуда која има краћи рок важења од минимално захтеваног у претходном ставу биће одбијена као неприхватљива

**д) Гарантни период**

Минимални гарантни период за све партије, који је Наручилац спреман да прихвати је **12 месеци** рачунајући од дана испоруке предметних добара.

**3) СТРУКТУРА ЦЕНЕ - Образац 3**

Понуђач уз понуду доставља Образац структуре цене (Образац 3) у складу са чланом 12. Правилника о обавезним елементима конкурсне документације у поступцима јавних набавки начину доказивања испуњености услова (Сл.гласник РС 86/15). У обрасцу структуре цене по потреби наводе се основни елементи понуђене цене:

- 1) цена (јединична и укупна) са и без ПДВ-а;
- 2) процентуално учешће одређене врсте трошкова у случају када је наведени податак неопходан ради усклађивања цене током периода трајања уговора, односно оквирног споразума (учешће трошкова материјала, рада, енергената и др.). (понуђач сам одлучује које елементе ће навести и исказати у динарима).

Сматраће се да је сачињен образац структуре цене, уколико су основни елементи понуђене цене садржани у обрасцу понуде.

Образац структуре цене попуњава, потписује и може оверити печатом понуђач или овлашћени представник понуђача у случају заједничке понуде - Образац 3.

Уколико Понуђач уз понуду достави **потписан (може бити оверен печатом) али непопуњен образац структуре цене**, понуда неће бити одбијена као неприхватљива али **понуђач неће имати право** да се након закључења уговора примене одредбе члана 115. став 2. ЗЈН (уколико у току уговореног периода на тржишту наступе околности предвиђене одговарајућим чланом уговора, Понуђач има право да по једном од основа наведених у структури цене поднесе захтев за промену цене).

Уколико је образац структуре цене потписан (може бити оверен печатом) **али непопуњен или делимично попуњен** (није наведен ниједан од елемената који утичу на формирање понуђене цене) Понуђач неће имати право да поднесе захтев за промену цене.

Уколико Понуђач уз понуду достави **потписан (може бити оверен печатом) и попуњен образац структуре цене** - Образац 3, потребно је да у обрасцу 3 наведе све елементе који утичу на формирање понуђене цене (понуђач сам одлучује које елементе ће навести и исказати у динарима).

У складу са елементима које понуђач буде навео у образцу 3, стиче право да се након закључења уговора примене одредбе члана 115. став 2. ЗЈН (уколико у току уговореног периода на тржишту наступе околности предвиђене одговарајућим чланом уговора, Понуђач има право да по једном од основа наведених у структури цене поднесе захтев за промену цене).

За сваку ставку у оквиру партије потребно је уписати следеће:

- Број партије на коју се односи структура цене - **колона 1**,
- Редни број ставке на коју се односи структура цене - **колона 2**,
- Јединичну цену без ПДВ-а - **колона 3**,
- Износ за сваки од трошкова који чини наведену јединичну цену (понуђач сам одлучује које елементе ће навести и исказати у динарима - нпр. набавна цена, трошкови испоруке, монтаже, царине, превоза, материјала, радне снаге... итд.). Збир свих наведених трошкова треба да чини јединичну цену без ПДВ-а - **колона 4**,
- Стопу ПДВ-а (у процентима) - **колона 5**,
- Износ ПДВ-а на наведену јединичну цену - **колона 6**,
- Износ укупне цене без ПДВ-а (јединична цена x количина) - **колона 7**,
- Износ ПДВ-а на укупну цену - **колона 8**,
- Износ укупне цене са ПДВ-ом - **колона 9**.

Потребно је да понуђач прикаже структуру цене за сваку партију/ставку посебно.

Дозвољено је да Понуђач Образац 3 копира онолико пута колико је потребно.

Цене наведене у Обрасцу 3 морају одговарати ценама наведеним у Обрасцу понуде.

**Уколико Понуђач уз понуду не достави Образац 3 или достави Образац 3 који није потписан (може бити оверен печатом), понуда ће бити оцењена као неприхватљива.**

#### **4) ОБРАЗАЦ ТРОШКОВА ПРИПРЕМЕ ПОНУДЕ - Образац 4**

Понуђач може да у оквиру понуде достави укупан износ и структуру трошкова припремања понуде. Понуђач попуњава, потписује и може да овери печатом, а у случају заједничке понуде овлашћени представник Образац трошкова припреме понуде - Образац 4, уколико понуђач доставља образац трошкова.

Образац треба да садржи трошкове прибављања средстава обезбеђења.

Сходно одредбама члана 88. ЗЈН понуђач може да у оквиру понуде достави укупан износ и структуру трошкова припремања понуде. Трошкове припремања понуде сноси искључиво понуђач и не може тражити од наручиоца накнаду трошкова. Ако је поступак јавне набавке обустављен из разлога који су на страни наручиоца, наручилац је дужан да понуђачу надокнади трошкове прибављања средстава обезбеђења, под условом да је понуђач доставио образац 4 у својој понуди.

Уколико понуђач у понуди не достави Образац 4 или га не достави на начин како је то захтевано, наручилац неће бити у обавези да надокнади трошкове припремања понуде ако обустави поступак јавне набавке из разлога који су на страни наручиоца.

#### **5) ОБРАЗАЦ ИЗЈАВЕ О НЕЗАВИСНОЈ ПОНУДИ - Образац 5**

Понуђач потписује и може да овери печатом, **а у случају заједничке понуде сви чланови групе потписују и могу да овере печатом**, изјаву којом потврђује под пуном материјалном и кривичном одговорношћу, да је понуду поднео независно, без договора са другим понуђачима или заинтересованим лицима - Образац 5.

У случају постојања основане сумње у истинитост изјаве о независној понуди, Наручилац ће одмах обавестити организацију надлежну за заштиту конкуренције. Организација надлежна за заштиту конкуренције, може понуђачу, односно заинтересованом лицу изрећи меру забране учешћа у поступку јавне набавке ако утврди да је понуђач, односно заинтересовано лице повредило конкуренцију у поступку јавне набавке у смислу закона којим се уређује заштита конкуренције. Мера забране учешћа у поступку јавне набавке може трајати до три године. Повреда конкуренције представља негативну референцу, у смислу члана 82. став 1. тачка 2. Закона.

#### **6) МЕНИЧНО ПИСМО-ОВЛАШЋЕЊЕ ЗА ОЗБИЉНОСТ ПОНУДЕ - Образац 6**

Понуђач попуњава, потписује и може да овери печатом, а у случају заједничке понуде овлашћени представник, Образац менично писмо-овлашћење за озбиљност понуде (које мора бити потписано од стране овлашћеног лица из картона депонованих потписа) - Образац 6.

**Уз Образац меничног писма потребно је доставити:**

- бланко сопствену меницу (само потписана од стране овлашћеног лица из картона депонованих потписа и може бити оверена печатом понуђача)
- картон депонованих потписа (из пословне банке понуђача)

Приликом стручне оцене понуда, Наручилац ће извршити проверу код Народне Банке Србије, да ли је достављена меница наведеног серијског броја регистрована.

Уколико се након провере утврди да достављена меница наведеног серијског броја није регистрована, **Наручилац ће понуђачу оставити рок не дужи од 3 дана**, да достави доказ да је иста регистрована, у супротном, понуда ће бити одбијена као неприхватљива.

Менично овлашћење треба да гласи на износ од минимум 5% од укупне вредности понуде (укупна вредност свих понуђених партија) без ПДВ-а.

Меница и менично писмо-овлашћење морају бити потписани од стране лица које је наведено у картону депонованих потписа и могу бити оверени печатом понуђача.

Бланко сопствена меница за озбиљност понуде ће бити враћена понуђачу, након закључења уговора, даном достављања менице за добро извршење посла.

Понуђач може уместо Обрасца 6 и менице доставити банкарску гаранцију, неопозиву, без приговора, безусловну, наплативу на први позив, на износ од минимум 5% укупне вредности понуде (укупна вредност свих понуђених партија) без ПДВ-а, као средство за озбиљност понуде.

**7) ИЗЈАВА ПОНУЂАЧА О ПОШТОВАЊУ ОБАВЕЗА ИЗ ВАЖЕЋИХ ПРОПИСА О ЗАШТИТИ НА РАДУ, ЗАПОШЉАВАЊУ И УСЛОВИМА РАДА, ЗАШТИТИ ЖИВОТНЕ СРЕДИНЕ, ДА НЕМА ЗАБРАНУ ОБАВЉАЊА ДЕЛАТНОСТИ КОЈА ЈЕ НА СНАЗИ У ВРЕМЕ ПОДНОШЕЊА ПОНУДА - Образац 7**

Образац изјаве о поштовању обавеза из важећих прописа о заштити на раду, запошљавању и условима рада, заштити животне средине, да нема забрану обављања делатности која је на снази у време подношења понуде - Образац 7.

**Уколико понуду подноси група понуђача, Изјава мора бити потписана од стране овлашћеног лица сваког понуђача из групе понуђача и може бити оверена печатом (сваки од понуђача доставља посебну изјаву).**

Уколико понуђач у понуди не достави Образац 7 или га не достави на начин како је то захтевано понуда ће бити одбијена као неприхватљива.

**8) МОДЕЛ УГОВОРА - Образац 8**

Понуђач а у случају заједничке понуде овлашћени представник, попуњава заглавље модела уговора (тачка 1 модела уговора), потписује исти и исти може да овери печатом. Може да попуни и битне елементе уговора, за партије за које доставља понуду - цене, назив произвођача понуђеног добра, земљу порекла понуђеног добра, каталожки број понуђеног добра, рок испоруке, начин и рок плаћања, гарантни период.

Уколико исти не буду попуњени, а попуњени су у Обрасцу понуде, биће меродавни подаци из понуде.

**ПОНУДА КОЈА НЕ САДРЖИ СВЕ ОБРАСЦЕ, ОСИМ ОБРАЗЦА 1 - ОПШТИ ПОДАЦИ О ПОНУЂАЧУ/ПОДИЗВОЂАЧУ/ЗАЈЕДНИЧКА ПОНУДА (уколико се подаци из образаца 1 могу утврдити из остале документације) или ОБРАЗЦА 4 - ТРОШКОВИ ПРИПРЕМАЊА ПОНУДЕ или ОБРАЗЦА 6 - МЕНИЧНО ПИСМО-ОВЛАШЋЕЊЕ ЗА ОЗБИЉНОСТ ПОНУДЕ (уколико Наручилац остави додатни рок за достављање Образаца 6 или уколико понуђач у понуди достави банкарску гаранцију као средство финансијског обезбеђења за озбиљност понуде), ИЛИ ОБРАСЦЕ КОЈИ СУ ИДЕНТИЧНИ НАВЕДЕНИМ ОБРАСЦИМА, ДОКАЗЕ И ЗАХТЕВЕ ДЕФИНИСАНЕ КОНКУРСНОМ ДОКУМЕНТАЦИЈОМ БИЋЕ ОДБИЈЕНА КАО НЕПРИХВАТЉИВА. НАРУЧИЛАЦ НЕЋЕ ОДБИТИ ПОНУДУ У СИТУАЦИЈИ КАДА ИЗ ПОНУДЕ МОЖЕ УТВРДИТИ ИСПУЊЕНОСТ ЗАХТЕВАНОГ УСЛОВА (нпр. ако се подаци налазе у једном од образаца, а не налазе се у другом обрасцу).**



## **VIII ТЕНДЕРСКИ ОБРАСЦИ**

<b>ОПШТИ ПОДАЦИ О ПОНУЂАЧУ/ПОДИЗВОЂАЧУ/ЗАЈЕДНИЧКА ПОНУДА</b>	<b>ОБРАЗАЦ 1</b>
--	------------------

ПОДАЦИ О ПОНУЂАЧУ	
-------------------	--

Назив понуђача (пуно пословно име или скраћени назив из одговарајућег регистра)	
Назив и седиште понуђача (улица, број, место)	
Општина	
Генерални директор/директор (заокружити)	
Лице које ће потписати уговор	
Лице за контакт	
Број телефона	
Број факса	
Електронска пошта	
Текући рачун предузећа и назив пословне банке понуђача	
Матични број предузећа	
Порески идентификациони број предузећа	
Тип понуђача (правна форма организације предузећа – ДОО, АД, Јавно предузеће, ортачко, командитно...)	
Организациони део (опционо) Односи се на постојање огранака (да ли је ОЈ, Погон, Јединице...), уколико исти не постоје у оквиру предузећа није потребно ништа уносити.	
Врста правног лица (Микро; Мало; Средње; Велико; Физичко лице) - понуђач уписује врсту правног лица	
Понуђач је уписан у Регистар понуђача који води АПР (ЗАОКРУЖИТИ ДА или НЕ)	<b>ДА      НЕ</b>
<b>ЗАЈЕДНИЧКА ПОНУДА:</b> У случају подношења заједничке понуде (Група понуђача), потребно је заокружити "ДА" <b>(Уколико има више учесника заједничке понуде, копирати образац 1 онолико пута колико је УЧЕСНИКА У ЗАЈЕДНИЧКОЈ ПОНУДИ и за сваког попунити податке о понуђачу)</b>	<b>ДА</b>

ПОДАЦИ О ПОДИЗВОЂАЧУ	
----------------------	--

Назив и седиште подизвођача	
Лице за контакт	
Телефон и факс	
Електронска пошта	
Матични број предузећа	
Порески идентификациони број предузећа	
Део НАБАВКЕ који ће бити поверен подизвођачу	
Процент укупне вредности набавке који ће понуђач поверити подизвођачу	
Датум:	Потпис
<b>Печат понуђача</b>	

<b>ОБРАЗАЦ ПОНУДЕ</b>	<b>ОБРАЗАЦ 2</b> страна 1/3
-----------------------	--------------------------------

Бр. пар.	Шифра ГСП-а	Назив	Цртеж/ Узорак	Каталожки број/ Произвођач или одговарајуће	Орјент. годишње количине		Назив произвођача и земља порекла понуђеног добра	Каталожки број понуђеног добра	Јединична цена без ПДВ-а	Укупна вредност партије без ПДВ-а
					kom					
1.	109032101	PODUPIRAC, OSOVINE VRATA MAN A75 SG313		83.74440.0549 MAN	kom	30				
2.	204074301	ZGLOB, POLUGE VRATA TROLZA 62052	ATR01KA0 8-000/1		kom	10				
3.	204087501	OSOVINICA, EKSCENTAR VRATA BKM 333	ATB02- KA-08- 002		kom	40				
4.	204107301	ZGLOB, VRATA GORNJI BKM 333/321	ATB02KA0 8-000/1	321- 131601.600 BKM	kom	10				
5.	204140501	NOSAC, VODJICE KRILA VRATA DESNI BKM333/321	ATB02- KA-08- 001		kom	5				
6.	204166901	OSOVINICA, ZGLOBA VRATA GORNJA M10 BKM333/321	ATB02- KA-08- 008		kom	30				
7.	204167701	OSOVINICA, POLUGE VRATA DONJA M12 BKM333/321	ATB02- KA-08- 011		kom	30				
8.	204189801	ROLNICA, ZA USMERAV. KRILA VRATA BKM333,3210S	ATB02KA0 8-000/8		kom	100				
9.	204196001	NOSAC, ZGLOBA VRATA GORNJI BKM333,321, 32100S	ATB02KA- 08000/9	321- 131601.700 BKM	kom	10				
10.	204199501	POLUGA, CILINDRA VRATA BKM32100S	ATB-02- KA-08- 025	AKSM321- 131600.025 BKM	kom	4				
11.	204200201	ULIVNICA, KRILA VRATA BKM32100S	ATB-02- KA-08- 029	AKSM321- 31600.007 BKM	kom	60				

ПОНУЂАЧ

М.П.

**ОБРАЗАЦ ПОНУДЕ**

**ОБРАЗАЦ 2**  
**страна 2/3**

Бр. пар.	Шифра ГСП-а	Назив	Цртеж/ Узорак	Каталогски број/ Произвођач или одговарајуће	Орјент. годишње количине		Назив произвођача и земља порекла понуђеног добра	Каталогски број понуђеног добра	Јединична цена без ПДВ-а	Укупна вредност партије без ПДВ-а
					kom					
12.	204201001	NOSAC, OSOVINICE I EKSCENTRA VRATA DONJI BKM32100S	ATB-02- KA-08- 000/10	AKSM321- 131601.300 BKM	kom	20				
13.	204202901	STEZAC, OSOVINICE I EKSCENTRA VRATA DONJI BKM32100S	ATB-02- KA-08- 034	AKSM321- 131606.006 BKM	kom	20				
14.	204203701	EKSCENTAR, KRILA VRATA DONJI BKM32100S	ATB-02- KA-08- 031	AKSM321- 131606.004 BKM	kom	10				
15.	204204501	OSOVINICA, KRILA VRATA DONJA BKM32100S	ATB-02- KA-08- 032	AKSM321- 131606.005 BKM	kom	10				
16.	204205301	POKLOPAC, MASKA PVC NOSAČA VODJICE KRILA VRATA DONJI BKM32100S	ATB-02- KA-08- 033	AKSM321- 131601.021 BKM	kom	40				
17.	204206101	REGULATOR, PRITISKA VRATA BKM32100S		CAMOZZI M004-R00	kom	5				
18.	204207001	MANOMETAR, REGULATOR PRITISKA VRATA BKM32100S	Узорак	МП-63-0-1.6- С1/8 CAMOZZI	kom	3				
19.	334413401	SENZOR, STEPENIKA VRATA SCHINDLER		IFRM 18P 1703/S14L BAUMER ELEC	kom	10				
20.	205193101	LAJSNA, STEPENISTA „ L“ PVC 4-5mm X 50 X70X1300 BKM 32100S			kom	30				

ПОНУЂАЧ

М.П.

**ОБРАЗАЦ ПОНУДЕ**

**ОБРАЗАЦ 2**  
страна 3/3

**Партија 21) ПОЛУГА ВРАТА**

Бр. Ставке	Шифра ГСП	Назив	Цртеж	Каталожки број/произвођача или одговарајуће	Орјент. годишње количине		Назив произвођача и земља порекла понуђеног добра	Каталожки број понуђеног добра	Јединична цена без ПДВ-а	Укупна вредност ставке без ПДВ-а
1.	204104901	POLUGA, VRATA SA ZGLOBOM DONJA DESNA 333/321	ATB02KA0 8-000/3	321-131614.000 ВКМ	ком	6				
2.	204105701	POLUGA, VRATA SA ZGLOBOM DONJA LEVA 333/321	ATB02KA0 8-000/5	321-13161400001 ВКМ	ком	6				
<b>УКУПНА ВРЕДНОСТ ПОНУДЕ ЗА ПАРТИЈУ 21 БЕЗ ПДВ-а</b>										

**ПОНУЂАЧ МОРА ПОНУДИТИ СВЕ СТАВКЕ У ОКВИРУ ПАРТИЈЕ ЗА КОЈУ ПОДНОСИ ПОНУДУ.**

Опција понуде важи	_____ дана од дана отварања понуда
--------------------	------------------------------------

Понуђени рок испоруке (за све партије предмета набавке)	_____ дана од пријема писаног позива наручиоца
---	--

Понуђени услови и начин плаћања (за све партије предмета набавке)	45 дана од достављања исправне фактуре Наручиоцу на плаћање
---	---

Понуђени гарантни период (за све партије предмета набавке)	_____ месеци рачунајући од дана испоруке предметних добара
--	--

Партије понуђене по узорку	_____ (уписати број партије)
Партије понуђене по цртежу	_____ (уписати број партије)

Посебне погодности	
--------------------	--

Под пуном материјалном и кривичном одговорношћу изјављујем да су понуђена добра типа и произвођача како је и наведено у обрасцу 2.

М.П.

ПОНУЂАЧ

\_\_\_\_\_

Овера чланова Комисије Наручиоца
1.
2.
3.
4.
5.



**ОБРАЗАЦ ТРОШКОВА ПРИПРЕМЕ ПОНУДЕ**

**ОБРАЗАЦ 4**

**ОБРАЗАЦ ТРОШКОВА ПРИПРЕМАЊА ПОНУДЕ**

**Трошкови прибављања средства обезбеђења:**

<b>Редни број</b>	<b>Спецификација трошкова прибављања средства обезбеђења</b>	<b>Износ без ПДВ-а (у динарима)</b>	<b>Износ са ПДВ-ом (у динарима)</b>
<b>Укупан износ (без ПДВ-а):</b>			
<b>Укупан износ (са ПДВ-ом):</b>			

М.П.

ПОНУЂАЧ

**ИЗЈАВА О НЕЗАВИСНОЈ ПОНУДИ**

**ОБРАЗАЦ 5**

## **ИЗЈАВА**

Под пуном материјалном и кривичном одговорношћу, потврђујем да сам понуду поднео независно, без договора са другим понуђачима или заинтересованим лицима.

М.П.

ПОНУЂАЧ

---



**МЕНИЧНО ПИСМО-ОВЛАШЋЕЊЕ ЗА ОЗБИЉНОСТ ПОНУДЕ**

**ОБРАЗАЦ 6**

На основу Закона о меници („Сл.лист ФНРЈ“ бр. 104/46 и 18/58, „Сл.лист“ СФРЈ бр. 16/65, 54/70 и 57/89, Сл.лист СРЈ“ бр. 46/96) и Закона о платним услугама (СЛ.ГЛ.РС 139/2014)

<b>ДУЖНИК:</b>	
<b>МАТИЧНИ БРОЈ:</b>	
<b>ПИБ:</b>	
<b>ТЕКУЋИ РАЧУН ДУЖНИКА:</b>	

**ИЗДАЈЕ МЕНИЧНО ПИСМО-ОВЛАШЋЕЊЕ  
- за корисника бланко сопствене менице -**

**КОРИСНИК: ЈАВНО КОМУНАЛНО ПРЕДУЗЕЋЕ ГРАДСКО САОБРАЋАЈНО ПРЕДУЗЕЋЕ "БЕОГРАД", из Београда, Кнегиње Љубице 29 (у даљем тексту: Поверилац)**

Предајемо Вам бланко сопствену (соло) меницу и овлашћујемо Повериоца, да меницу, серијски број \_\_\_\_\_, може попунити у износу од 5% од укупне вредности понуде без ПДВ (укупна вредност понуде подразумева понуду за све партије за коју смо дали понуду) за јавну набавку: **ДЕЛОВИ ВРАТА ЗА АУТОБУСЕ, ТРОЛЕЈБУСЕ И ТРАМВАЈЕ - по партијама, број ВНД-242/19, а које ће важити и у случају спровођења преговарачког поступка сходно члану 35. став 1. тачка 1. ЗЈН, по истом предмету набавке.**

Овлашћујемо Јавно комунално предузеће Градско саобраћајно предузеће "Београд", **да попуни меницу на износ од 5% укупне вредности понуде без ПДВ-а и да безусловно и неопозиво, без протеста и трошкова, вансудски** у складу са важећим прописима изврши наплату са свих рачуна Дужника код свих пословних банака, а у корист Повериоца Јавног комуналног предузећа Градско саобраћајно предузеће "Београд", Кнегиње Љубице 29, Београд.

Овлашћујемо банке код којих имамо рачуне да исплату - плаћање изврше на терет свих наших рачуна, као и да поднесу налог за наплату заведу у редослед чекања у случају да на рачунима уопште нема или нема довољно средстава или због поштовања приоритета у наплати са рачуна.

Дужник се одриче права на повлачење овог овлашћења, на стављање приговора на задужење и на сторнирање задужења по овом основу за наплату.

Поверилац може захтевати исплату менице ако:

- Дужник повуче своју понуду после отварања понуде
- Дужник одбије да закључи уговор након што понуда Дужника буде изабрана као најповољнија.
- Дужник не достави потписан уговор у року не дужем од пет дана рачунајући од дана када му је достављен уговор на потписивање
- Након закључења уговора, дужник не достави средство обезбеђења за добро извршење посла, на начин како је захтевано конкурсном документацијом.

ИЗДАВАЛАЦ МЕНИЦЕ

\_\_\_\_\_  
М.П.

**ИЗЈАВА ПОНУЂАЧА О ПОШТОВАЊУ ОБАВЕЗА ИЗ ВАЖЕЋИХ ПРОПИСА О ЗАШТИТИ НА РАДУ, ЗАПОШЉАВАЊУ И УСЛОВИМА РАДА, ЗАШТИТИ ЖИВОТНЕ СРЕДИНЕ И ИЗЈАВА ДА НЕМА ЗАБРАНУ ОБАВЉАЊА ДЕЛАТНОСТИ КОЈА ЈЕ НА СНАЗИ У ВРЕМЕ ПОДНОШЊА ПОНУДА**

**ОБРАЗАЦ 7**

## **ИЗЈАВА**

**Под пуном материјалном и кривичном одговорношћу изјављујемо:**

- Да смо приликом састављања понуде поштовали обавезе које произилазе изважећих прописа о заштити на раду, запошљавању и условима рада, заштити животне средине.
- Да немамо забрану обављања делатности која је на снази у време подношења понуде

М.П.

ПОНУЂАЧ

---

<b>МОДЕЛ УГОВОРА</b>	<b>ОБРАЗАЦ 8</b>
----------------------	------------------

## У Г О В О Р

Закључен између уговорних страна:

1. \_\_\_\_\_, (назив - навести пуно пословно име или скраћени назив из одговарајућег регистра) и седиште Продавца), ПИБ \_\_\_\_\_, матични број \_\_\_\_\_, које заступа генерални директор/директор \_\_\_\_\_ (име и презиме генералог директора/директора), (у даљем тексту: Продавац), с једне стране  
Продавац наступа да Подизвођачем \_\_\_\_\_ (назив и седиште подизвођача)

..... (назив понуђача из групе понуђача)  
..... (назив понуђача из групе понуђача)  
..... (назив понуђача из групе понуђача)

И

2. **Јавно комунално предузеће Градско саобраћајно предузеће "Београд"**, Београд, Кнегиње Љубице 29, ПИБ 100049398, матични број 07022662, које заступа в.д. директора Радиша Момчиловић, дипл.саоб.инж. (у даљем тексту: Купац), с друге стране.

**ПРЕДМЕТ УГОВОРА: Набавка добара: ДЕЛОВИ ВРАТА ЗА АУТОБУСЕ, ТРОЛЕЈБУСЕ И ТРАМВАЈЕ (партије\_\_\_\_), у свему према захтеву Купца из конкурсне документације број ВНД-242/19 од \_\_.\_\_.2019. године и усвојеној понуди Продавца код Купца заведеној под бројем XIV-\_\_\_/\_\_\_ од \_\_.\_\_.2019. године.**

### Члан 1.

Након спроведеног поступка за доделу уговора о јавној набавци, уговорне стране сагласно утврђују услове под којима се Продавац обавезује да испоручи, а Купац да преузме и плати добра која су предмет овог Уговора (партије \_\_\_\_), у свему према овом Уговору.

Понуда Продавца, општи подаци о понуђачу, структура цене, цртежи и технички услови из конкурсне документације чине саставни део овог Уговора.

### Члан 2.

Испоруку добара из предмета овог уговора (по врсти и количини), Продавац ће извршити у року од \_\_\_\_ дана од дана пријема писаног позива Купца.

Продавац је сагласан да Купац може одустати од реализације уговора до максимално 15 % уговорених количина, осим за партије 5, 10, 17 и 18.

### Члан 3.

Испоручена добра морају бити прописно декларисана, упакована и обележена са ознаком произвођача.

Произвођачка декларација мора да садржи:

- Назив производа,
- Тип производа,
- Каталожки број,
- Назив произвођача,
- Земља порекла,
- Серијски број (уколико постоји),
- Датум производње - година, месец, недеља... (уколико постоји).

Трошкове амбалаже (палете, кутије, сандуци и сл.) и превоза сноси Продавац.

Испоручена добра морају бити нова.

Испоручена добра морају да испуњавају стандарде у погледу безбедносно-техничких карактеристика и захтева који су прописани за добра која су предмет овог уговора.

Конкурсна документација за јавну набавку добара: **ДЕЛОВИ ВРАТА ЗА АУТОБУСЕ, ТРОЛЕЈБУСЕ И ТРАМВАЈЕ**, број ВНД-242/19

Продавац се обавезује да ће предметна добра испоручивати Купцу у траженом квалитету.

Продавац је обавезан да, на захтев Купца, Купцу достави детаљно упутство за пријемну магацинску контролу о препознавању оригиналности предметних добара и провери њихове саобразности са декларисаним квалитетом и издатом гаранцијом.

Продавац се обавезује да партију 18 изради према постојећем узорку Купца.

**ЗА ПАРТИЈЕ 4, 9-16 и 21:**

Уколико Продавац не нуди добра према техничким условима, тј. каталожним бројевима произвођача наведеним у конкурсној документацији, потребно је предметна добра израдити према цртежу који чини саставни део уговора. Приликом испоруке Продавац је дужан да уз сваку испоруку достави фотокопију цртежа по којој је извршена израда дела, како би се по истом могао извршити пријем робе.

**ЗА ПАРТИЈЕ 2, 3, 5-8 :**

Добра се израђују према цртежу који чини саставни део уговора. Приликом испоруке Продавац је дужан да уз сваку испоруку достави фотокопију цртежа по којој је извршена израда дела, како би се по истом могао извршити пријем робе.

**Члан 4.**

Продавац се обавезује да испоруку добара која је предмет овог уговора у уговореном периоду изврши по јединичним ценама, а према усвојеној понуди Продавца код Купца заведеној под бројем XIV-\_\_\_/\_\_\_ од \_\_. \_\_. 2019. године:

Бр. пар.	Шифра ГСП-а	Назив	Цртеж/ Узорак	Каталожни број/ Произвођач или одговарајуће	Орјент. годишње количине		Назив произвођача и земља порекла понуђеног добра	Каталожни број понуђеног добра	Јединична цена без ПДВ-а	Укупна вредност партије без ПДВ-а
1.	109032101	PODUPIRAC, OSOVINE VRATA MAN A75 SG313		83.74440.0549 MAN	kom	30				
2.	204074301	ZGLOB, POLUGE VRATA TROLZA 62052	ATR01KA0 8-000/1		kom	10				
3.	204087501	OSOVINICA, EKSCENTAR VRATA BKM 333	ATB02-KA-08-002		kom	40				
4.	204107301	ZGLOB, VRATA GORNJI BKM 333/321	ATB02KA0 8-000/1	321-131601.600 BKM	kom	10				
5.	204140501	NOSAC, VODJICE KRILA VRATA DESNI BKM333/321	ATB02-KA-08-001		kom	5				
6.	204166901	OSOVINICA, ZGLOBA VRATA GORNJA M10 BKM333/321	ATB02-KA-08-008		kom	30				
7.	204167701	OSOVINICA, POLUGE VRATA DONJA M12 BKM333/321	ATB02-KA-08-011		kom	30				
8.	204189801	ROLNICA, ZA USMERAV. KRILA VRATA BKM333,321005	ATB02KA0 8-000/8		kom	100				
9.	204196001	NOSAC, ZGLOBA VRATA GORNJI BKM333,321, 321005	ATB02KA-08000/9	321-131601.700 BKM	kom	10				
10.	204199501	POLUGA, CILINDRA VRATA BKM32100S	ATB-02-KA-08-025	AKSM321-131600.025 BKM	kom	4				

Конкурсна документација за јавну набавку добара: **ДЕЛОВИ ВРАТА ЗА АУТОБУСЕ, ТРОЛЕЈБУСЕ И ТРАМВАЈЕ**, број ВНД-242/19

Бр. пар.	Шифра ГСП-а	Назив	Цртеж/ Узорак	Каталожки број/ Произвођач или одговарајуће	Орјент. годишње количине		Назив произвођача и земља порекла понуђеног добра	Каталожки број понуђеног добра	Јединична цена без ПДВ-а	Укупна вредност партије без ПДВ-а
					ком					
11.	204200201	ULIVNICA, KRILA VRATA BKM32100S	ATB-02- KA-08- 029	AKSM321- 31600.007 BKM	ком	60				
12.	204201001	NOSAC, OSOVINICE I EKSCENTRA VRATA DONJI BKM32100S	ATB-02- KA-08- 000/10	AKSM321- 131601.300 BKM	ком	20				
13.	204202901	STEZAC, OSOVINICE I EKSCENTRA VRATA DONJI BKM32100S	ATB-02- KA-08- 034	AKSM321- 131606.006 BKM	ком	20				
14.	204203701	EKSCENTAR, KRILA VRATA DONJI BKM32100S	ATB-02- KA-08- 031	AKSM321- 131606.004 BKM	ком	10				
15.	204204501	OSOVINICA, KRILA VRATA DONJA BKM32100S	ATB-02- KA-08- 032	AKSM321- 131606.005 BKM	ком	10				
16.	204205301	POKLOPAC, MASKA PVC NOSAČA VODJICE KRILA VRATA DONJI BKM32100S	ATB-02- KA-08- 033	AKSM321- 131601.021 BKM	ком	40				
17.	204206101	REGULATOR, PRITISKA VRATA BKM32100S		CAMOZZI M004-R00	ком	5				
18.	204207001	MANOMETAR, REGULATOR PRITISKA VRATA BKM32100S	Узорак	МП-63-0-1.6- С1/8 CAMOZZI	ком	3				
19.	334413401	SENZOR, STEPENIKA VRATA SCHINDLER		IFRM 18P 1703/S14L BAUMER ELEC	ком	10				
20.	205193101	LAJRNA, STEPENISTA " L " PVC 4-5mm X 50 X70X1300 BKM 32100S			ком	30				

**Партија 21) ПОЛУГА ВРАТА**

Бр. Ставке	Шифра ГСП	Назив	Цртеж	Каталожки број/ произвођач или одговарајуће	Орјент. годишње количине		Назив произвођача и земља порекла понуђеног добра	Каталожки број понуђеног добра	Јединична цена без ПДВ-а	Укупна вредност ставке без ПДВ-а
					ком					
1.	204104901	POLUGA, VRATA SA ZGLOBOM DONJA DESNA 333/321	ATB02KA0 8-000/3	321- 131614.000 BKM	ком	6				
2.	204105701	POLUGA, VRATA SA ZGLOBOM DONJA LEVA 333/321	ATB02KA0 8-000/5	321- 13161400001 BKM	ком	6				
<b>УКУПНА ВРЕДНОСТ ПОНУДЕ ЗА ПАРТИЈУ 21 БЕЗ ПДВ-а</b>										

Укупна вредност уговора, без укљученог ПДВ-а износи \_\_\_\_\_ динара (словима: \_\_\_\_\_), а са укљученим ПДВ-ом износи \_\_\_\_\_ динара (словима: \_\_\_\_\_).

Продавац ће испоручити добра на паритету магацин Купца, са урачунатим свим зависним трошковима који терете извршење уговора.

#### Члан 5.

Промена уговорене цене могућа је након протеча 3 месеца од дана потписивања уговора за проценат раста или пада за више од 5% вредности динара у односу на ЕУР-о од дана потписивања уговора по просечном средњем курсу НБС-а (ЕУР-а/ДИН) за месец који предходи месецу у коме је поднет захтев за промену цена (просечан месечни девизни курс узима се са званичног сајта НБС).

Уколико у току уговореног периода на тржишту наступе наведене околности, Продавац има право да по једном од основа наведених у структури цене поднесе захтев за промену цене.

У случају пада цене, Продавац је дужан да на захтев Купца достави сагласност на промену цене.

Испоруку добара по новој цени Продавац може да врши искључиво после пријема писане сагласности Купца, којом се, од тачно наведеног датума, дозвољава испорука добара по новим ценама Продавца.

Купац и Продавац су дужни да обавештења за промену цена доставе у року од 10 дана од дана пријема захтева.

Евентуална промена јединичне цене из усвојене понуде Продавца у смислу претходних ставова овог члана могућа је само уз сагласност свих уговорних страна уз обавезно сачињен Анекс уговора, а важећа је за испоруке добара наручене након закључења Анекса.

**Уколико је образац структуре цене потписан и оверен али непопуњен или делимично попуњен (није наведен ниједан од елемената који утичу на формирање понуђене цене) Продавац неће имати право да поднесе захтев за промену цене.**

#### Члан 6.

Продавац се обавезује да на име гаранције за добро извршење посла, приликом потписивања уговора Купцу преда 1 (једну) потписану сопствену меницу, без означавања доспелости и меничне своте, као гаранцију за добро извршење посла (уредно извршење својих обавеза).

Истовремено са предајом менице из става 1. овог члана, Продавац се обавезује да Купцу преда: менично писмо (овлашћење) за Купца, да Купац може попунити меницу на износ од 10% од укупно уговорене вредности без ПДВ-а из члана 4. уговора у случају неуредног извршења обавеза од стране Продавца, **са роком важења 30 дана дужим од рока важења уговора**, копију картона депонованих потписа овлашћених лица који може бити оверен од стране банке, не старији од шест месеци и Захтев за регистрацију менице који може бити оверен од стране пословне банке.

Меница и менично писмо-овлашћење морају бити потписани од стране истог лица које је наведено у картону депонованих потписа, а могу бити и оверени печатом Продавца.

Добро извршење посла подразумева поштовање свих уговорених обавеза на начин и у року како су уговорене.

Купац има право да наплати меницу за добро извршење посла у свим ситуацијама када Продавац не поштује све уговорне обавезе на начин и у року који је уговорен, као што је: неиспорука добара, делимична испорука добара, кашњење у испоруци, не решавање рекламација у уговореном року, ангажовање као подизвођача лице које није навео у понуди, као и било које друго непоступање на које се Продавац, уговором обавезао.

Уколико не наступе горе наведене околности, Купац је дужан да **након истека рока важења меничног овлашћења, без одлагања, меницу врати Продавцу.**

Продавац може уместо менице за добро извршење посла доставити банкарску гаранцију за добро извршење посла, неопозиву, без приговора, безусловну и плативу на први позив са роком важења 30 дана дужим од рока важења уговора на износ од 10% од укупно уговорене вредности без ПДВ-а, и која мора, бити наплатива у ситуацијама дефинисаним у члану 6. став 5. овог Уговора.

Купац неће наплатити средство за добро извршење посла у ситуацијама када је до кашњења у испоруци/ нерешавању рекламација ... дошло услед наступања околности (виша сила) које онемогућавају Произвођача добра да испоручи уговорено добро у уговореном року, о чему Продавац доставља доказ издат од стране Произвођача добра, или наступања других објективних околности које су наступиле после закључења уговора (настале независно од воље Продавца), а које Продавац није никако могао избећи, отклонити, предвидети, о чему Продавац мора да достави доказ.

Продавац се обавезује да у случају да средство финансијског обезбеђења буде наплаћено, достави под истим условима, уколико то захтева Купац, ново средство финансијског обезбеђења у висини од 10% нереализованог износа укупне вредности уговора без ПДВ-а.

Све трошкове добијања, продужења и активирања гаранција сноси Продавац.

Рок за достављање нове банкарске гаранције или менице је 7 дана од дана добијања писаног позива Купца за доставу исте.

#### **Члан 7.**

Продавац се обавезује да на име гаранције за отклањања недостатака у гарантном року, приликом прве испоруке, Купцу преда 1 (једну) потписану сопствену меницу, без означења доспелости и меничне своте, као гаранцију за отклањање недостатака у гарантном року.

Истовремено са предајом менице из става 1. овог члана, Продавац се обавезује да Купцу преда: менично писмо (овлашћење) за Купца, да Купац може попунити меницу на износ од 5% од укупно уговорене вредности без ПДВ-а из члана 4. уговора у случају неуредног извршења обавеза од стране Продавца, **са роком важења 30 дана дужим од истека гарантног периода**, копију картона депонованих потписа овлашћених лица који може бити оверен од стране банке, не старији од шест месеци и Захтев за регистрацију менице који може бити оверен од стране пословне банке. Меница и менично писмо-овлашћење морају бити потписани од стране **истог** лица које је наведено у картону депонованих потписа, а могу бити и оверени печатом Продавца.

Купац има право да наплати меницу за отклањање недостатака у гарантном року у свим ситуацијама када Продавац не поштује све уговорне обавезе на начин и у року који је уговорен, као што је: неотклањање неисправности у гарантном року.

Продавац може уместо менице, приликом прве испоруке, доставити банкарску гаранцију за отклањање недостатака у гарантном периоду неопозиву, без приговора, безусловну и плативу на први позив на износ од 5% од укупно уговорене вредности без ПДВ-а, са роком важења 30 дана дужим од истека гарантног периода и која мора, бити наплатива у ситуацијама дефинисаним у члану 7. став 4. овог Уговора.

Уколико не наступе горе наведене околности, Купац је дужан да након истека рока средства обезбеђења, без одлагања, исто врати Продавцу.

Купац неће наплатити средство за отклањања недостатака у гарантном року у ситуацијама када је до отклањања недостатака у гарантном периоду дошло услед наступања околности (виша сила) и у ситуацијама када су недостаци настали чињењем од стране Купца.

Продавац се обавезује да у случају да средство финансијског обезбеђења буде наплаћено, достави под истим условима, уколико то захтева Купац, ново средство финансијског обезбеђења у висини од 5 % нереализованог износа уговора без ПДВ-а.

Све трошкове добијања, продужења и активирања гаранција сноси Продавац.

Рок за достављање нове банкарске гаранције или менице је 7 дана од дана добијања писаног позива Купца за доставу исте.

#### **Члан 8.**

Купац се обавезује да плаћање изврши на следећи начин:

- укупна вредност поруџбенице, са укљученим ПДВ-ом, у року од 45 дана од дана достављања исправне фактуре Купцу на плаћање.

#### **Члан 9.**

У случају да Продавац својом кривицом не испоручи добра уроку из члана 2. уговора, сагласан је да му Купац обрачуна и наплати уговорну казну у висини од 1 % од укупне вредности неиспоручених добара за сваки дан закашњења, с тим да укупна вредност уговорне казне не пређе износ од 5% уговорене вредности.

Купац има право да услед задоцњења у испуњењу уговорене обавезе, захтева наплату уговорне казне, без обавештења Продавца о задржавању тог права.

Право Купца на наплату уговорне казне не утиче на право Купца да захтева накнаду штете.

#### **Члан 10.**

За добра за која произвођач даје гаранцију, Продавац је дужан исту пренети на Купца.

За добра за која је дата гаранција Продавац се обавезује да приликом испоруке, Купцу достави гарантни лист.

Гарантни период је \_\_\_\_\_ месеци рачунајући од дана испоруке предметних добара.

Продавац је дужан да недостатке у гарантном року отклони најкасније у року од 10 дана од пријема писаног позива Купца за отклањање недостатака, осим у ситуацији када због објективних околности исте није могао решити у уговореном року, те је тада исте дужан отклонити у року од 30 дана од пријема писаног позива Купца за отклањање недостатака.

Продавац је дужан да отклони све неисправности које подлежу гаранцији, о свом трошку.

Продавац се ослобађа обавезе отклањања неисправности ако је иста последица неправилног одржавања или последица више силе.

У случају мање оправке добара, гарантни периода се продужава онолико колико је Купац био лишен употребе добра.

Уколико је због неисправног функционисања извршена замена добра или битна оправка, гарантни рок почиње тећи поново, од дана враћања замењеног/ поправљеног добра.

Уколико је замењен или битно оправљен само неки део ствари, гарантни рок почиње тећи само за тај део.

#### **Члан 11.**

Квантитативни и квалитативни пријем врши се у магацину Купца, Београд ул. Кнегиње Љубице 29. Евентуалне рекламације на квалитет (видљиви недостаци) и квантитет Купац је дужан саопштити Продавцу одмах по пријему добара, а рекламацију за скривене недостатке Купац је дужан Продавцу саопштити без одлагања, одмах по сазнању за исту.

Продавац је дужан да рекламацију на видљиве недостатке (квалитет и квантитет) реши у року не дужем од 10 дана.

#### **Члан 12.**

Купац има право да спроведе контролу квалитета, односно контролу саобразности испоручених добара са декларацијом код за то компетентне организације (акредитоване лабораторије и сл.), а која је способна да то учини применом верификоване или документоване методе.

Трошкове спроведене контроле квалитета, односно контролу саобразности испоручених добара са декларацијом сноси Продавац, уколико се контролом утврди одступање од траженог квалитета и порекла добара.

Уколико Купац у току уговореног периода, посумња у квалитет поједине испоруке, Продавац је дужан да на захтев Купца достави одговарајући документ ради потврде квалитета.

Продавац је обавезан да у било ком тренутку испоруке након извршене испоруке, на захтев Купца, Купцу достави доказ о пореклу испоручених добара. У циљу провере порекла испоручених добара увозног порекла Купац задржава право да од Продавца захтева да достави Пакинг листу и Царинску исправу.

Продавац је обавезан да се на захтев Купца изјасни о томе како произвођач добара који су предмет овог уговора испитивањем потврђује квалитет својих производа, да ли су и ако јесу, како и када испитивани статистички репрезентативни узорци производа који су предмет уговора.

#### **Члан 13.**

Овај уговор ступа на снагу даном потписивања обе уговорне стране.

Овај уговор се закључује на период одгодину дана или до испуњења финансијске вредности, зависно од тога шта пре наступи.

Купац и Продавац могу, пре истека важности овог Уговора, а услед повећања обима предмета набавке, сагласном изјавом воља закључити Анекс уговора, без спровођења поступка јавне набавке, с тим да вредност повећаног обима не може прећи више од 5% вредности овог Уговора, при чему укупна вредност повећања уговора не може да буде већа од 5.000.000,00 динара, осим за партије 2, 4, 5, 10, 17, 18 и 21.

Купац може дозволити промену цене, рока испоруке и других битних елемената Уговора из објективних разлога који нису постојали у тренутку закључења уговора, нити су их уговорне стране могле предвидети, отклонити, нити избећи.

Обавезе из овог уговора, које доспевају у наредној буџетској години биће реализоване највише до износа средстава која ће им за ту намену бити одобрена у тој буџетској години.

#### **Члан 14.**

Сви спорови из овог Уговора решаваће се првенствено споразумно.



У случају да спор не може бити решен на начин из претходног става овог члана, за његово решавање надлежан је Привредни суд у Београду.

**Члан 15.**

Промене овог Уговора важиће уколико су сачињене у писменој форми, уз обострану сагласност уговорних страна, о чему ће бити сачињен Анекс Уговора.

**Члан 16.**

За све што није обухваћено овим Уговором примењиваће се Закон о облигационим односима.

**Члан 17.**

Овај Уговор је сачињен у 6 (шест) истоветних примерака, од којих Продавац задржава 1 (један), а Купац 5 (пет) примерака.

ЗА ПРОДАВЦА

ЗА КУПЦА

***Напомена: Овај модел уговора представља садржину уговора који ће бити закључен са изабраним понуђачем. Уколико понуђач без оправданих разлога одбије да закључи уговор о јавној набавци, након што му је уговор додељен, Наручилац ће му изрећи негативну референцу и реализовати достављено средство обезбеђења за озбиљност понуде.***

## **IX МОДЕЛ МЕНИЧНОГ ОВЛАШЋЕЊА ЗА ДОБРО ИЗВРШЕЊЕ ПОСЛА**

На основу Закона о меници („Сл.лист ФНРЈ“ бр. 104/46 и 18/58, „Сл.лист“ СФРЈ бр. 16/65, 54/70 и 57/89, Сл.лист СРЈ“ бр. 46/96) и Закона о платним услугама (СЛ.ГЛ.РС 139/2014)

ДУЖНИК: \_\_\_\_\_  
Ул.: \_\_\_\_\_  
Матични бр: \_\_\_\_\_  
ПИБ: \_\_\_\_\_  
Текући рачун: \_\_\_\_\_

### ИЗДАЈЕ

ПОВЕРИОЦУ: ЈКП Градско саобраћајно предузеће „Београд“  
Ул. Кнегиње Љубице бр. 29, Београд  
Матични бр: 07022662  
ПИБ: 100049398  
Текући рачун: 105-500122-59

### **МЕНИЧНО ПИСМО – ОВЛАШЋЕЊЕ за Повериоца бланко, соло меницеца добро извршење посла**

Предајемо Вам \_\_\_\_\_ бланко, соло меницу бр. \_\_\_\_\_, плативу по виђењу и овлашћује се \_\_\_\_\_ као Поверилац да у случају неиспуњења обавеза Дужника из Уговора бр. \_\_\_\_\_ од \_\_\_\_\_ године, **може безусловно и неопозиво, без протеста и трошкова, вансудски, у складу са важећим прописима, извршити наплату са рачуна** Дужника – Издаваоца менице из његових новчаних средстава у износу **10%** од укупно уговорене вредности без ПДВ-а. **Рок важења меничног овлашћења је 30 дана дуже од дана истека рока важења уговора.**

Овлашћујемо банке код којих имамо рачуне да исплату - плаћање изврше на терет свих наших рачуна, као и да поднети налог за наплату заведу у редослед чекања у случају да на рачунима уопште нема или нема довољно средстава или због поштовања приоритета у наплати са рачуна.

Дужник се одриче права на повлачење овог овлашћења, на стављање приговора на задужење и на сторнирање задужења по овом основу за наплату.

Меница је важећа и у случају да у року трајања или након доспећа обавеза по основу предметног Уговора дође до: промене лица овлашћених за располагање на средствима на текућем рачуну Дужника, статусних промена код Дужника, оснивања нових правних субјеката и др.

**ДУЖНИК - ИЗДАВАЛАЦ МЕНИЦЕ**

Датум издавања овлашћења:

\_\_\_\_\_ године.

## **X МОДЕЛ МЕНИЧНОГ ОВЛАШЋЕЊА ЗА ОТКЛАЊАЊЕ НЕДОСТАКА У ГАРАНТНОМ РОКУ**

На основу Закона о меници („Сл.лист ФНРЈ“ бр. 104/46 и 18/58, „Сл.лист“ СФРЈ бр. 16/65, 54/70 и 57/89, Сл.лист СРЈ“ бр. 46/96) и Закона о платним услугама (СЛ.ГЛ.РС 139/2014)

ДУЖНИК: \_\_\_\_\_  
Ул.: \_\_\_\_\_  
Матични бр: \_\_\_\_\_  
ПИБ: \_\_\_\_\_  
Текући рачун: \_\_\_\_\_

ИЗДАЈЕ

ПОВЕРИОЦУ: ЈКП Градско саобраћајно предузеће „Београд“  
Ул. Кнегиње Љубице бр. 29, Београд  
Матични бр: 07022662  
ПИБ: 100049398  
Текући рачун: 105-500122-59

### **МЕНИЧНО ПИСМО – ОВЛАШЋЕЊЕ за Повериоца бланко, соло менице за отклањање недостатака у гарантном року**

Предајемо Вам \_\_\_\_\_ бланко, соло меницу бр. \_\_\_\_\_, плативу по виђењу и овлашћује се \_\_\_\_\_ као Поверилац да у случају неиспуњења обавеза Дужника из Уговора бр. \_\_\_\_\_ од \_\_\_\_\_ године, **може безусловно и неопозиво, без протеста и трошкова, вансудски, у складу са важећим прописима, извршити наплату са рачуна** Дужника – Издаваоца менице из његових новчаних средстава у износу **5%** од укупно уговорене вредности без ПДВ-а. **Рок важења меничног овлашћења је 30 дана дуже од дана истека гарантног периода.**

Овлашћујемо банке код којих имамо рачуне да исплату - плаћање изврше на терет свих наших рачуна, као и да поднети налог за наплату заведу у редослед чекања у случају да на рачунима уопште нема или нема довољно средстава или због поштовања приоритета у наплати са рачуна.

Дужник се одриче права на повлачење овог овлашћења, на стављање приговора на задужење и на сторнирање задужења по овом основу за наплату.

Меница је важећа и у случају да у року трајања или након доспећа обавеза по основу предметног Уговора дође до: промене лица овлашћених за располагање на средствима на текућем рачуну Дужника, статусних промена код Дужника, оснивања нових правних субјеката и др.

**ДУЖНИК - ИЗДАВАЛАЦ МЕНИЦЕ**

Датум издавања овлашћења:

\_\_\_\_\_ године.

3000 до 4000	±0,1
2000 до 3000	±0,2
1000 до 2000	±0,3
500 до 1000	±0,5
30 до 500	±0,7
10 до 30	±0,8
3 до 10	±0,9
1 до 3	±1,0
0,5 до 1	±1,2
0,1 до 0,5	±1,5
0,05 до 0,1	±2,0
0,01 до 0,05	±3,0

**Presek A - A**

**Šifra GSP-a**  
2040743

**Mag. grupa**  
TR-228/16

**Napomena:**  
D.1 Prilikom montaže zgloba, ležaj napuniti ma šću.

08	008	Uskočnik 26	JUS M.C2.400			1	
08	004	Element uležištenja ( prvi )		Č.0545	Ø26x10	1	
08	009	Uskočnik 15	JUS M.C2.401			1	
08	006	Zglobni ležaj GE 15 ES ( SKP )				1	
08	003	Osovinica zgloba		Č.4732	OK17x72,3	1	
08	000/2	Čaura ležaja sa priključkom			Podsklop	1	
08	000/1				Sklop	1	
		NAZIV DETALJA-SKLOPA	Standard	Materijal	Dimenzije	Kom.	Težina u kp
Mimbuž	Detalj	Vrata	ATR-01-KA		GSP "BEOGRAD"		
Veće sa		Zglob na vratima trolejbusa "TROJZA"	Šifra-konst.		Inž. M.Đakić		
R 1:1			Crtež	Arhiv 2018	Dipl.inž. G.Kišić		
			Pregradao				
			Overava				

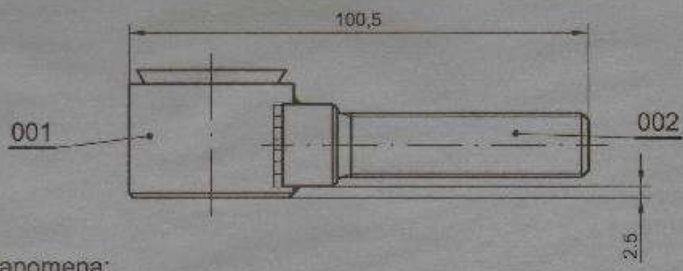

**Napomena:**

- 0.1 Crtano prema priloženoj skici.
- 0.2 Zavariti elektrolučno kao što je prikazano na crtežu.
- 0.3 Zaštitiititi kadmijumiziranjem.

08	002	Priklučak za mehanizam na vr.	Č.4732	Ø18x67	1		
08	001	Čaura ležaja	Č.0545	Ø36x28	1		
08	000/2	NAZIV DETALJA-SKLOPA	Standard	Material	Dimenzije	Kon	Težina u kg
Montaž	Detalj	Vrata	ATR-01-KA	GSP "BEOGRAD"			
Veza sa	000/1	Čaura ležaja sa priključkom za mehanizam na vratima	Snimio-konst. Džao Pregledao Overava	April 2018	Inž. M. Đakić Dipl.inž. G. Klisić		
R	1:1						

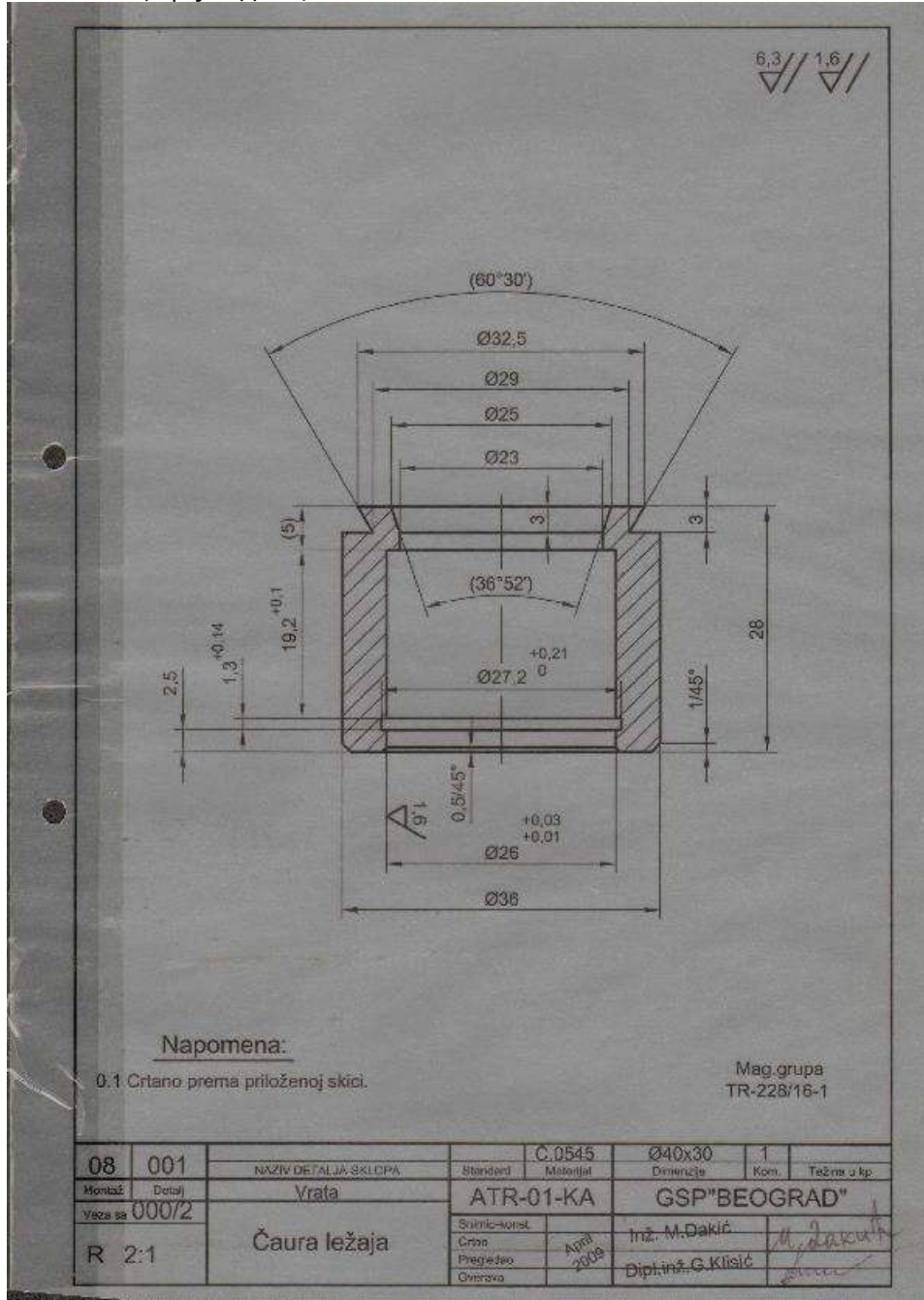

Конкурсна документација за јавну набавку добара: **ДЕЛОВИ ВРАТА ЗА АУТОБУСЕ, ТРОЛЕЈБУСЕ И ТРАМВАЈЕ**, број ВНД-242/19

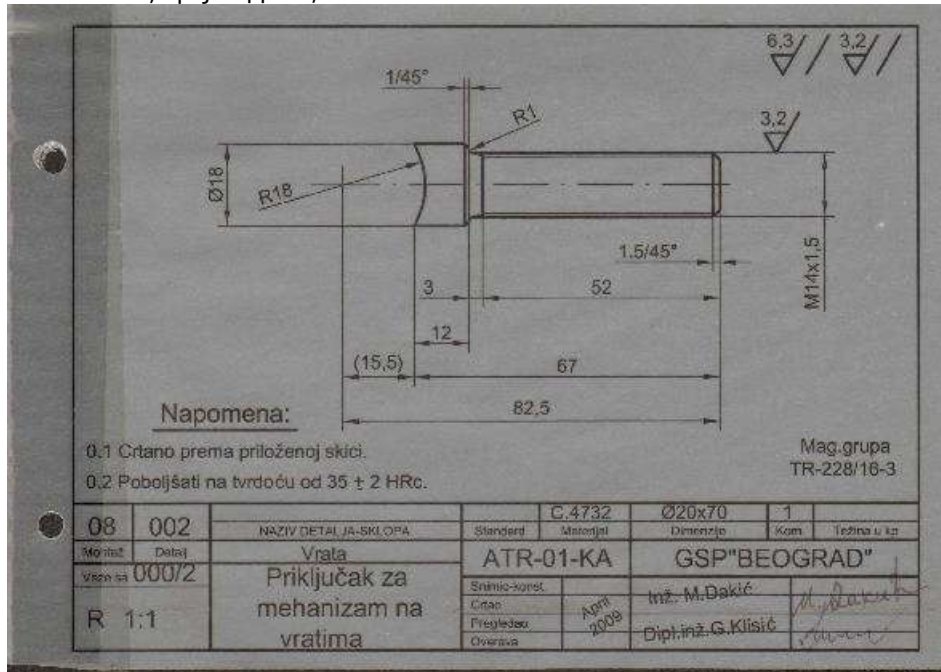



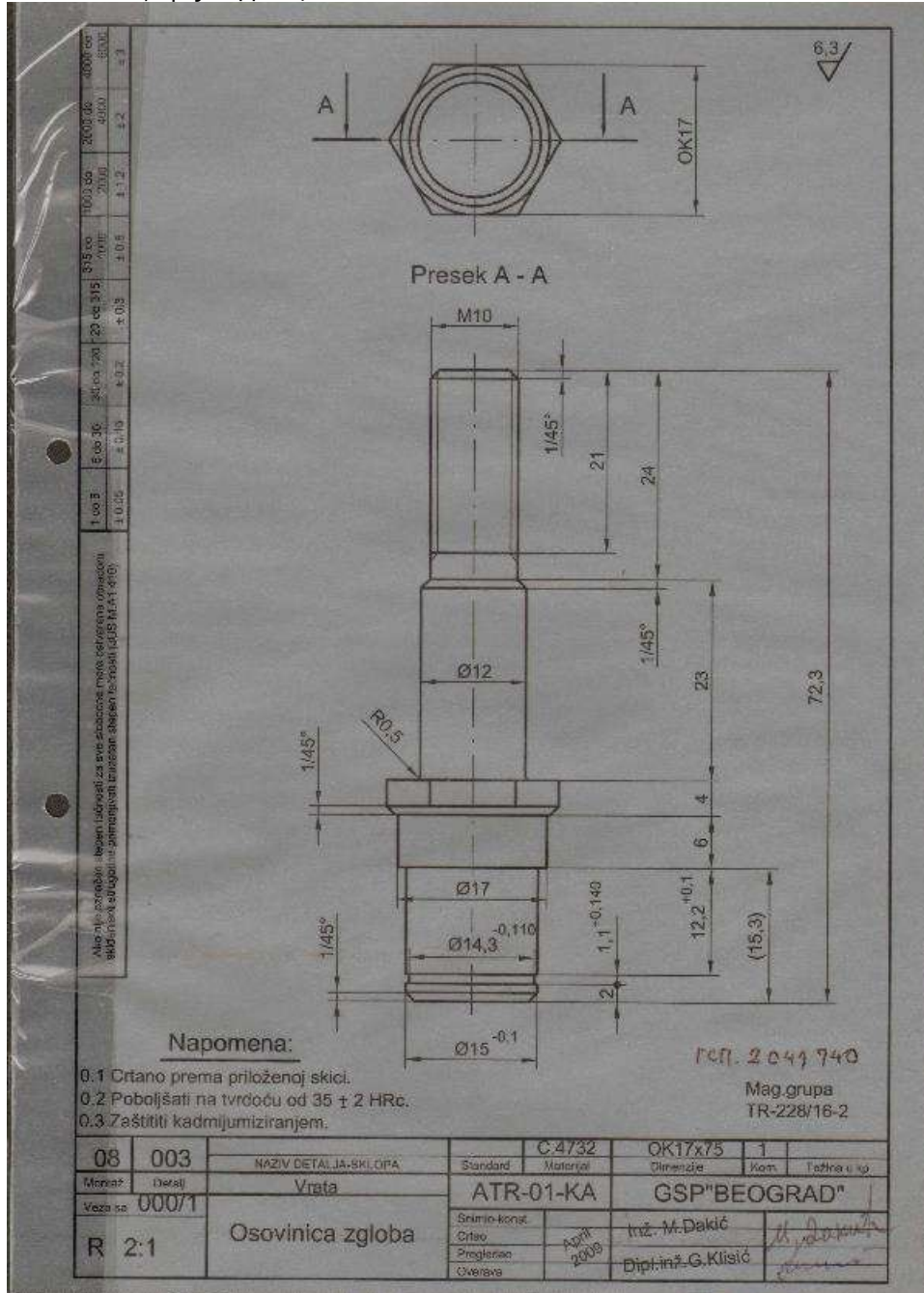



Конкурсна документација за јавну набавку добара: **ДЕЛОВИ ВРАТА ЗА АУТОБУСЕ, ТРОЛЕЈБУСЕ И ТРАМВАЈЕ**, број ВНД-242/19

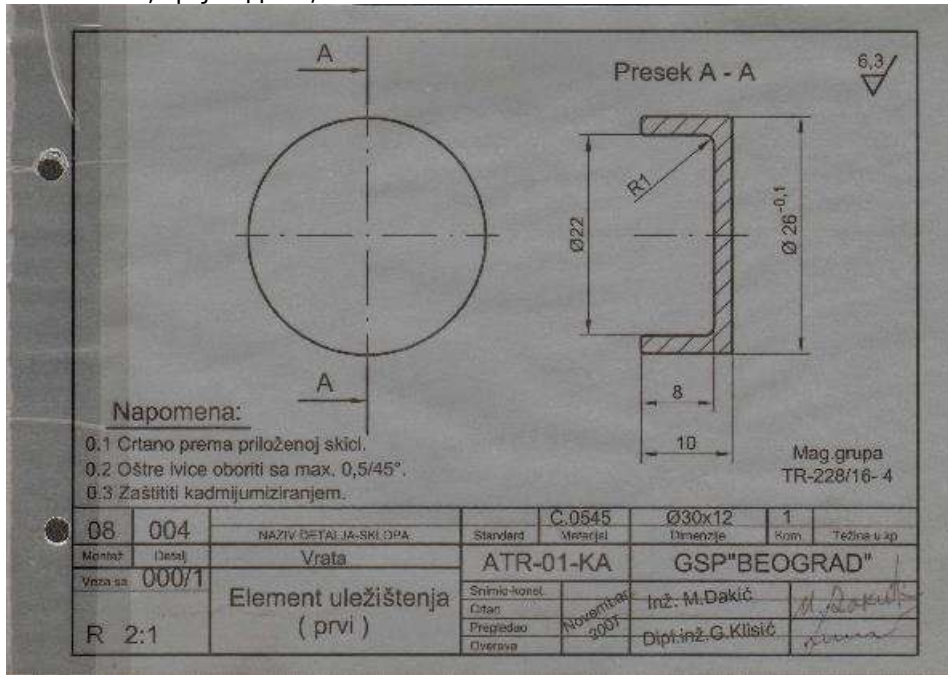

Конкурсна документација за јавну набавку добара: **ДЕЛОВИ ВРАТА ЗА АУТОБУСЕ, ТРОЛЕЈБУСЕ И ТРАМВАЈЕ**, број ВНД-242/19

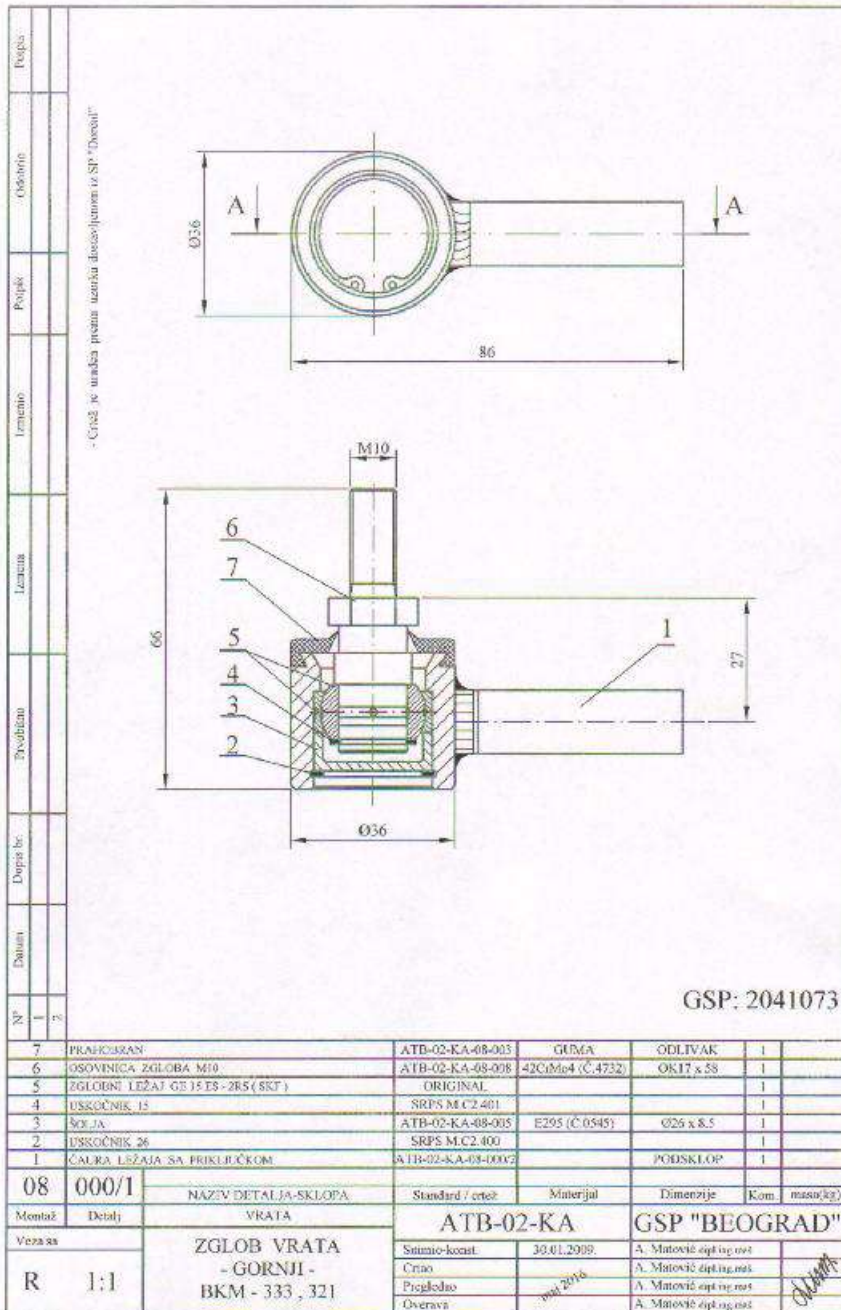

7	ПРАКОНСАН	ATB-02-KA-08-003	GUMA	ODLIVAK	1	
6	OSOVNICA ZGLOBA M10	ATB-02-KA-08-008	42C/0604 (C.4732)	OK17 x 58	1	
5	ZGLOBNI LEŽAJ G515E9-ZR5 (SKF)	ORIGINAL			1	
4	USKOČNIK 15	SRPS M.C2.401			1	
3	ŠCJAJ	ATB-02-KA-08-005	E295 (C.0545)	Ø26 x 8.5	1	
2	USKOČNIK 26	SRPS M.C2.400			1	
1	ČALBA LEŽAJA SA PRIKLUČKOM	ATB-02-KA-08-0002		PODSKLOP	1	
08	000/1	NAZIV DETALJA-SKLOPA	Standard / crtež	Material	Dimenzije	Kom. maso(kg)
Montaž	Detalj	VRATA	ATB-02-KA	GSP "BEOGRAD"		
Veza sa		ZGLOB VRATA - GORNJI - BKM - 333 , 321	Štampa-kcast.	30.01.2019.	A. Mitović opt.ing.mst	
R	1:1		Crtao		A. Mitović opt.ing.mst	
			Pregledao	01.01.2019.	A. Mitović opt.ing.mst	
			Overava		A. Mitović opt.ing.mst	

№	1	2	Датум	Допиш. бр.	Пројектно	Врста	Познато	Попис	Одобра	Попис
№	1	2								

  

«Цртеж је израђен према шпецификацији: је СР "Београд"»

**NAPOMENA :**

- Цртеж је израђен према донетом узорку
- Позиције међусобно електролучно заварити као што је приказано на цртежу
- Готов склоп заштитити двокомпонентном епоксидном лепком

2	PRIKLJUČAK	ATB-02-KA-08-010	S355J2G3 (C.0563)	Ø14 x 51	1	
1	ČAURA LEŽAJA	ATB-02-KA-08-009	S355J2G3 (C.0563)	Ø36 x 30	1	
08	000/2	NAZIV DETALJA-SKLOPA	Standard / цртеж	Материјал	Димензије	Ком. маса(кг)
Монтаж	Детаљ	VRATA	ATB-02-KA	GSP "BEOGRAD"		
Визуел	000/1	ČAURA LEŽAJA SA PRIKLJUČKOM	Синтеза-квалитет	30.01.2009.	A. Matović dipl.ing.mech.	
	000/3		Цртао		A. Matović dipl.ing.mech.	
R	1:1		Пregледао		A. Matović dipl.ing.mech.	
			Overeao		A. Matović dipl.ing.mech.	

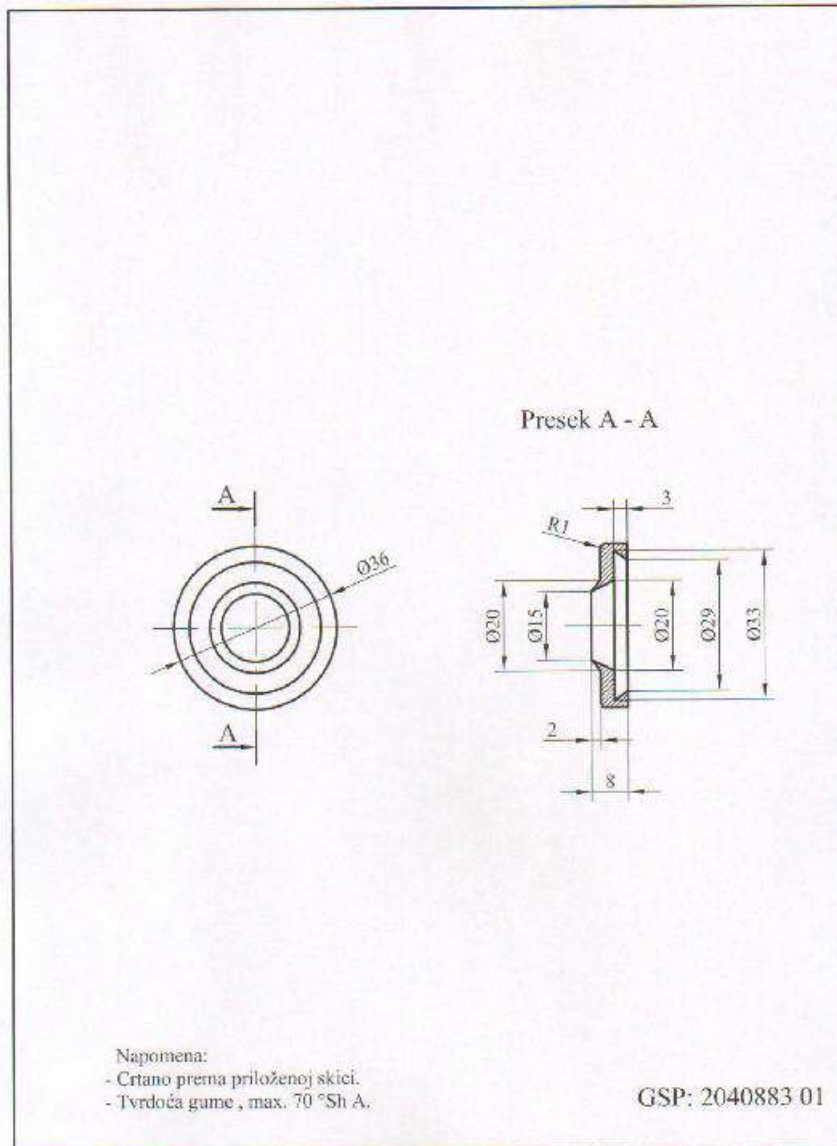

08	003	NAZIV DETALJA-SKLOPA	Standard	Guma Materijal	Ø36x5 Dimenzije	1 Kom.	masa(kg)
Montaž	Detalj	Vrata	ATB-02-KA	GSP "BEOGRAD"			
Veza sa	000/1 000/5	Zaptivna guma na zglobu vrata	Sintetičko-kaučuk	Črtno	Február 2008	inž. M. Đukić	
R	1:1		Projektovao			Dipl. inž. G. Kikić	
			Overtvora				







Конкурсна документација за јавну набавку добара: **ДЕЛОВИ ВРАТА ЗА АУТОБУСЕ, ТРОЛЕЈБУСЕ И ТРАМВАЈЕ**, број ВНД-242/19

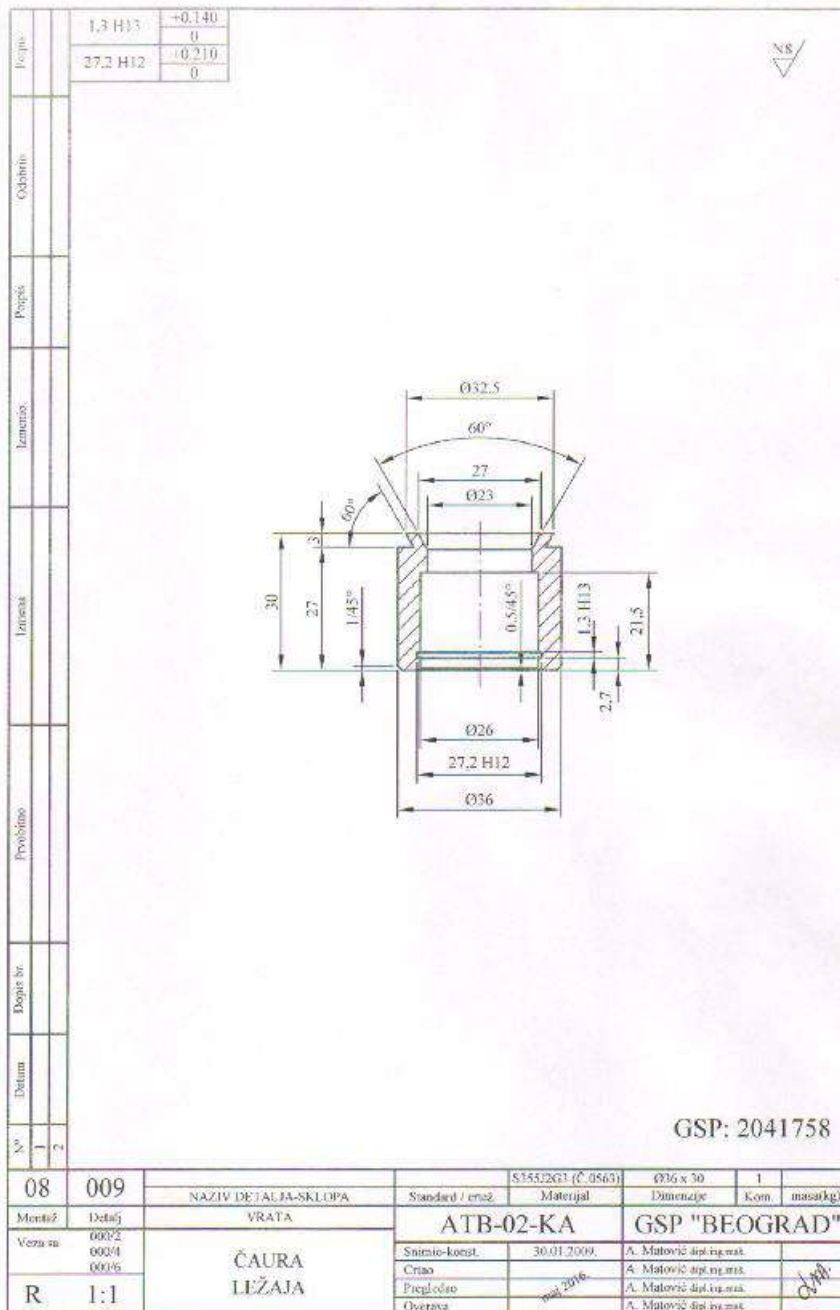

Конкурсна документација за јавну набавку добара: **ДЕЛОВИ ВРАТА ЗА АУТОБУСЕ, ТРОЛЕЈБУСЕ И ТРАМВАЈЕ**, број ВНД-242/19

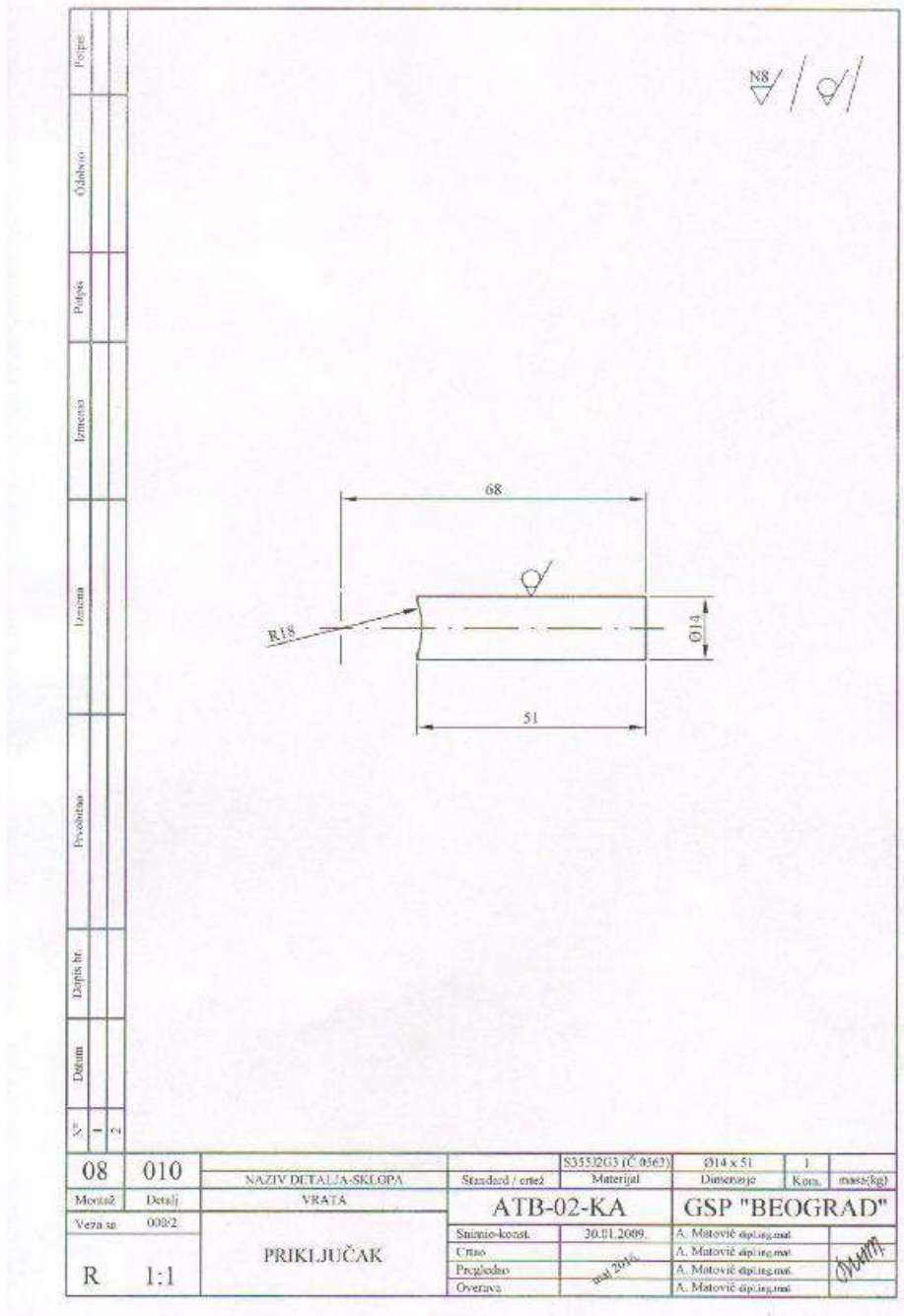



Crtaj je uraditi prema skici/dok. skici iz SP "Dortec".

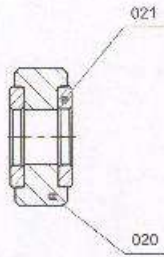

GSP 2 041 898

08	021	Podloška		Č 0545	Ø 23x8	2	
08	020	Rollnica		PA-6	Ø 30x15	1	
Mont	Detalj	Naziv dela	Standard	Materijal	Dimenzije	Kom.	Tež.u kp
08	000/8	NAZIV DETALJA - SKI CPA	Standard	Materijal	Dimenzije	Kom.	Tež.u kp
Montaž	Detalj	Vrata	<b>ATB-02-KA</b>		<b>GSP "BEOGRAD"</b>		
Veza sa		Rollnica za usmeravanje krila vrata (sa gornje strane) BKM- 333 , 321 32100S	Srićno-konst.				
R	1:1		Crtac	15.06.2012	Dajibor Radovarac mašing		
			Pregledac	15.06.2012	A. Matović dipl.masing		
			Overava	15.06.2012	A. Matović dipl.masing		

Конкурсна документација за јавну набавку добара: **ДЕЛОВИ ВРАТА ЗА АУТОБУСЕ, ТРОЛЕЈБУСЕ И ТРАМВАЈЕ**, број ВНД-242/19

No.	Datum	Dopis br.	Privodno	Izmena	Izmenio	Projis	Odobrio	Polpis

Crtaj je uraditi prema svim detaljima iz GSP "BEOGRAD".

08	020	NAZIV DETALJA - SKLOPA	Standard	PA -B	Ø 30x15	1	
Monraz	Detalj	Vrata	Standard	Material	Dimenzije	Kom.	Tož.u kp
Veza sa	OCQ/B		<b>ATB-02-KA</b>		<b>GSP "BEOGRAD"</b>		
<b>R</b>	<b>1:1</b>	Rošnica	Snimio-konst.				
			Crtac	15.06.2012	Dalbor Isakovic nac.mas.ing		
			Preg.edac	15.06.2012	A.Malovic dipl.mas.ing		
			Overava	15.06.2012	A.Malovic dipl.mas.ing		<i>J. J. J.</i>

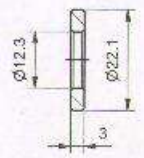
No.	Datum	Dok. br.	Privobitno	Izmena	Izmenio	Popis	Odobrio	Popis
Crtič je uređen prema skici dostavljenoj iz GSP "BEOGRAD".								
								
N8								
<p><b>NAPOMENA:</b> - Sve oštre ivice obraditi 0,5/45°</p>								
08	021	NAZIV DETALJA - SKLOPA		Standard	Č. 0545	Ø 23x8	2	Tež. u kp
Montaž	Detalj	Vrata		ATB-02-KA	GSP "BEOGRAD"			
Veza sa	C00/8	Podloška		Šemio-konst				
R	1:1			Crtac	15.06.2012	Jelimir Radovanac mas.ing		
				Pregledao	15.06.2012	A. Malovic dipl.mas.ing		
				Overava	15.06.2012	A. Malovic dipl.mas.ing		<i>[Signature]</i>

Сваки је уместак на узорку обележен бројем и сличношћу:

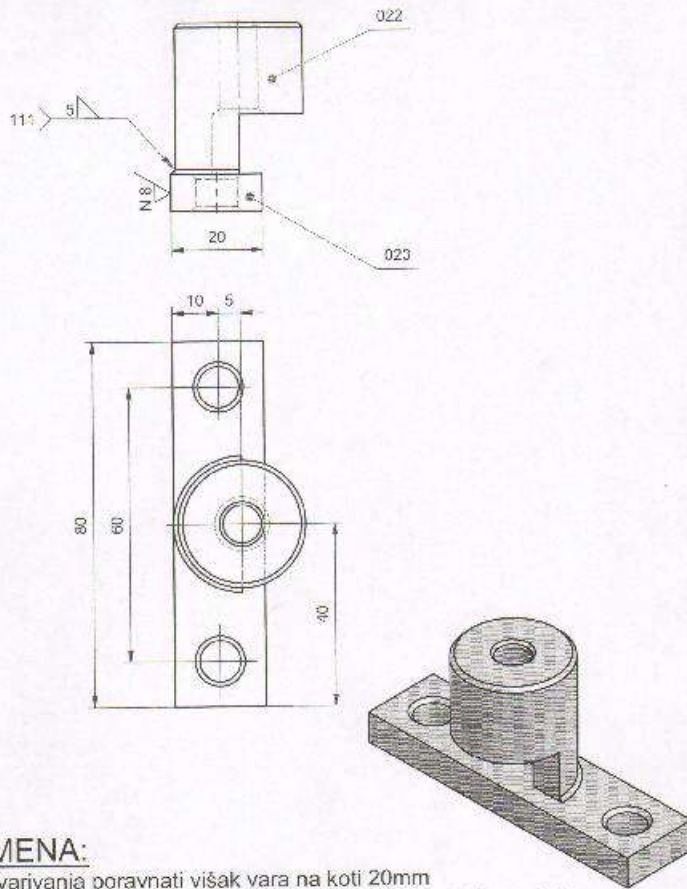

**NAPOMENA:**

- После заваривања поравнати вишак vara на koti 20mm
- Navoj M10 maskirati i sklop zaštititi crnom pokrivosnom alkidnom bojom

GSP 2 041 960

08	023	Plućica nosača		S355J203 (Č 0503)	#8x25x50		1
08	022	Čaura nosača		S355J203 (Č 0503)	Ø 20x30		1
Мног.	Детаљ	Назив дела	Стандарт	Материјал	Димензија	Кол.	Маса (кг)
08	000/9	НАЗИВ ДЕТАЉА - СКЛОПА	Стандарт	Материјал	Димензија	Кол.	Маса (кг)
Монтаж	Детаљ	Врата	<b>ATB-02-KA</b>		<b>GSP "BEOGRAD"</b>		
Возача са			Снимак-konst.	27.12.2012	Датум Радована: мај.12		
R	1:1	Nosач zgloba vrata gornji BKM 333.321.32100S	Цртао	27.12.2012	Датум Радована: мај.12		
			Прегледао	27.12.2012	А.Вазовић дип.инж.	1	1000
			Овладао	27.12.2012	А.Вазовић дип.инж.		



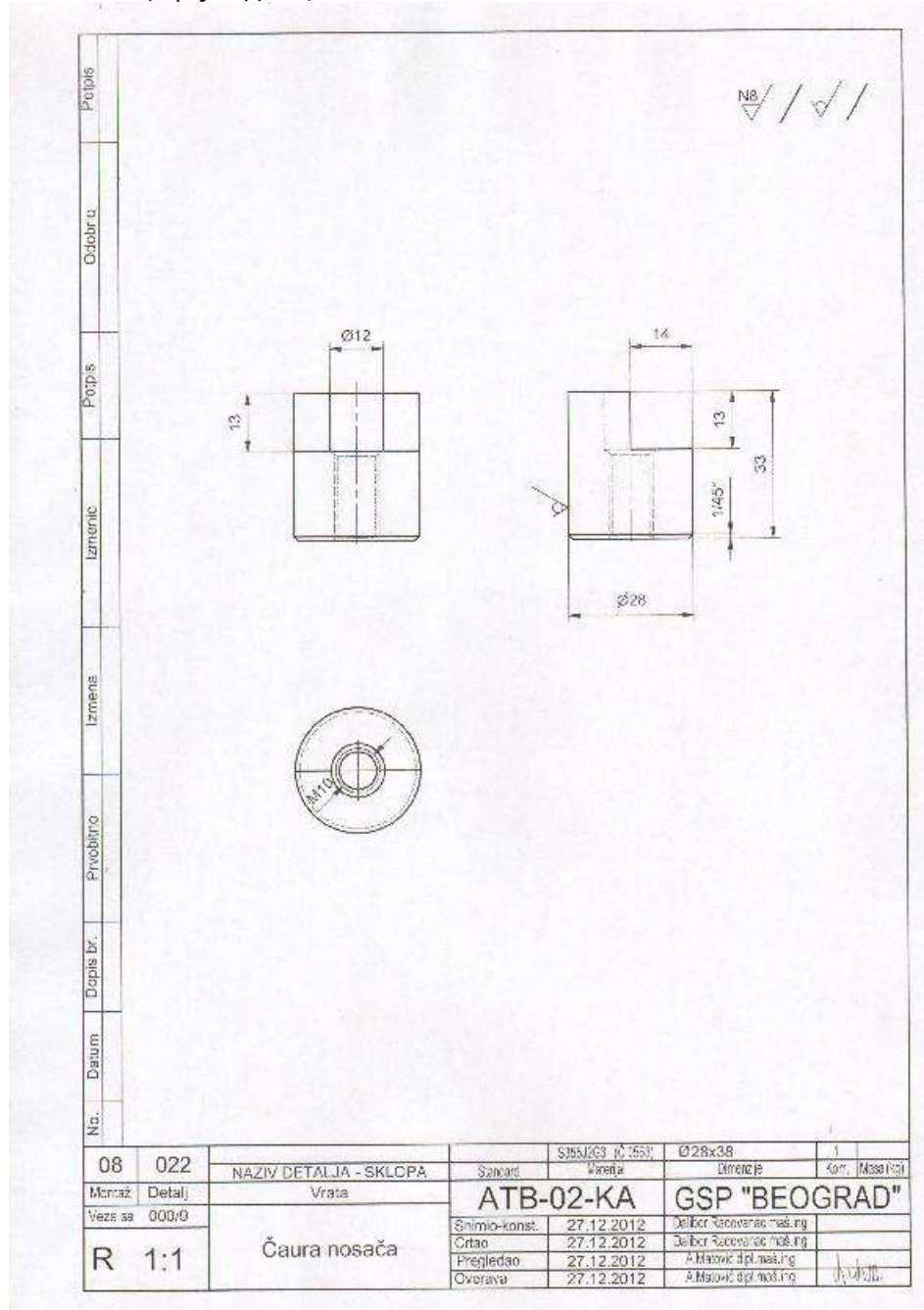

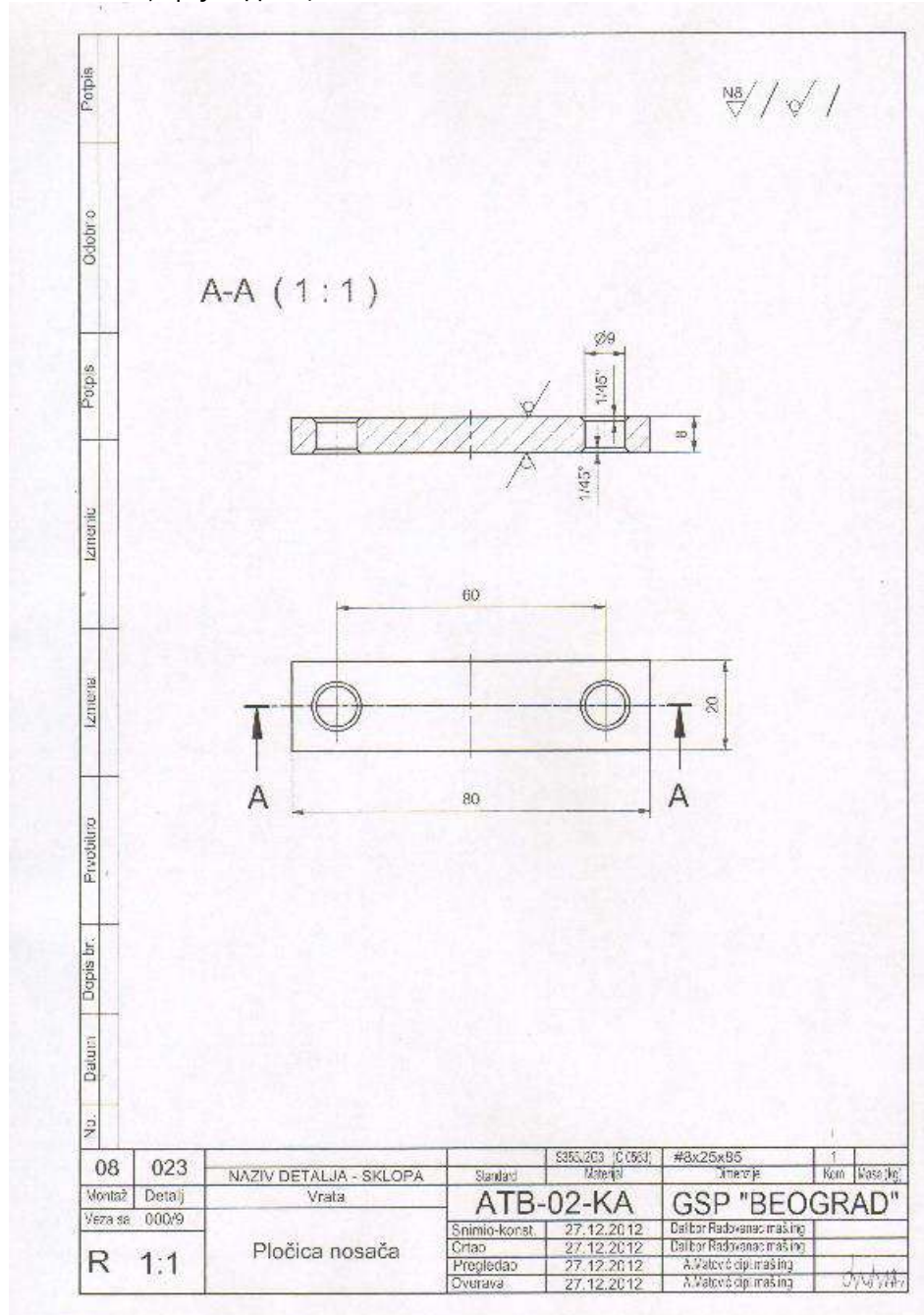

Конкурсна документација за јавну набавку добара: **ДЕЛОВИ ВРАТА ЗА АУТОБУСЕ, ТРОЛЕЈБУСЕ И ТРАМВАЈЕ**, број ВНД-242/19

Crtaj je uraden na osnovu uzorka dostavljenog od SP "Duroob", (dopis br. 4570 od 12.08.2016.)

A 1:2

**Napomena:**  
- Cinkovani gal Zn 6 ps, sa žutom pasivizacijom

GSP 2042010 01

3	Teo nosač	ATB-02-KA-08-026	S235JRG2 (Č.0361)	□ 25x25x02	1	
2	"U" profil	ATB-02-KA-08-027	S235JRG2 (Č.0361)	# 8x54x68.5	1	
1	Osovina čelika	ATB-02-KA-08-026	S235JRG2 (Č.0361)	# 8x23x105	1	
Pod:	Način dela	Broj arada / standard	Materijal	Dimenzije	Kom.	Masa (kg)
08	000/10		S235JRG2 (Č.0361)			
Naziv detalja - sklopa		Standard	Materijal	Dimenzije	kom.	Masa (kg)
Montaž	Detalji	Vrata		ATB-02-KA	GSP "BEOGRAD"	
Veza sa		NOSAČ OSOVINICE I EKSCENTRA VRATA DONJI "BKM 32100S"		Snimio-konst.	N. Cvjetičanin, dipl.mas.inž.	
R 1:1				Crtao	A. Matović, dipl.mas.inž.	
				Pregledao	A. Matović, dipl.mas.inž.	
				Overava	A. Matović, dipl.mas.inž.	





Конкурсна документација за јавну набавку добара: **ДЕЛОВИ ВРАТА ЗА АУТОБУСЕ, ТРОЛЕЈБУСЕ И ТРАМВАЈЕ**, број ВНД-242/19

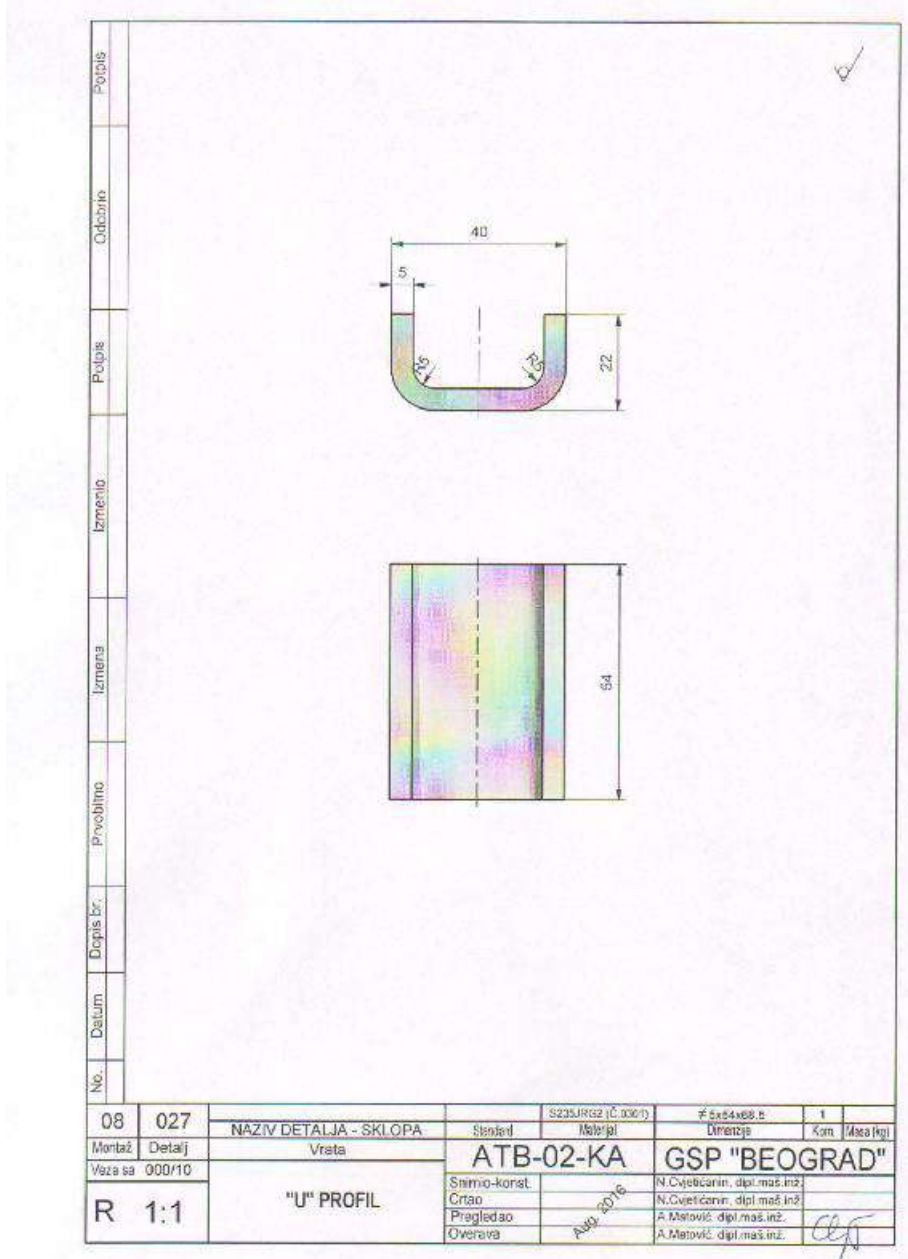

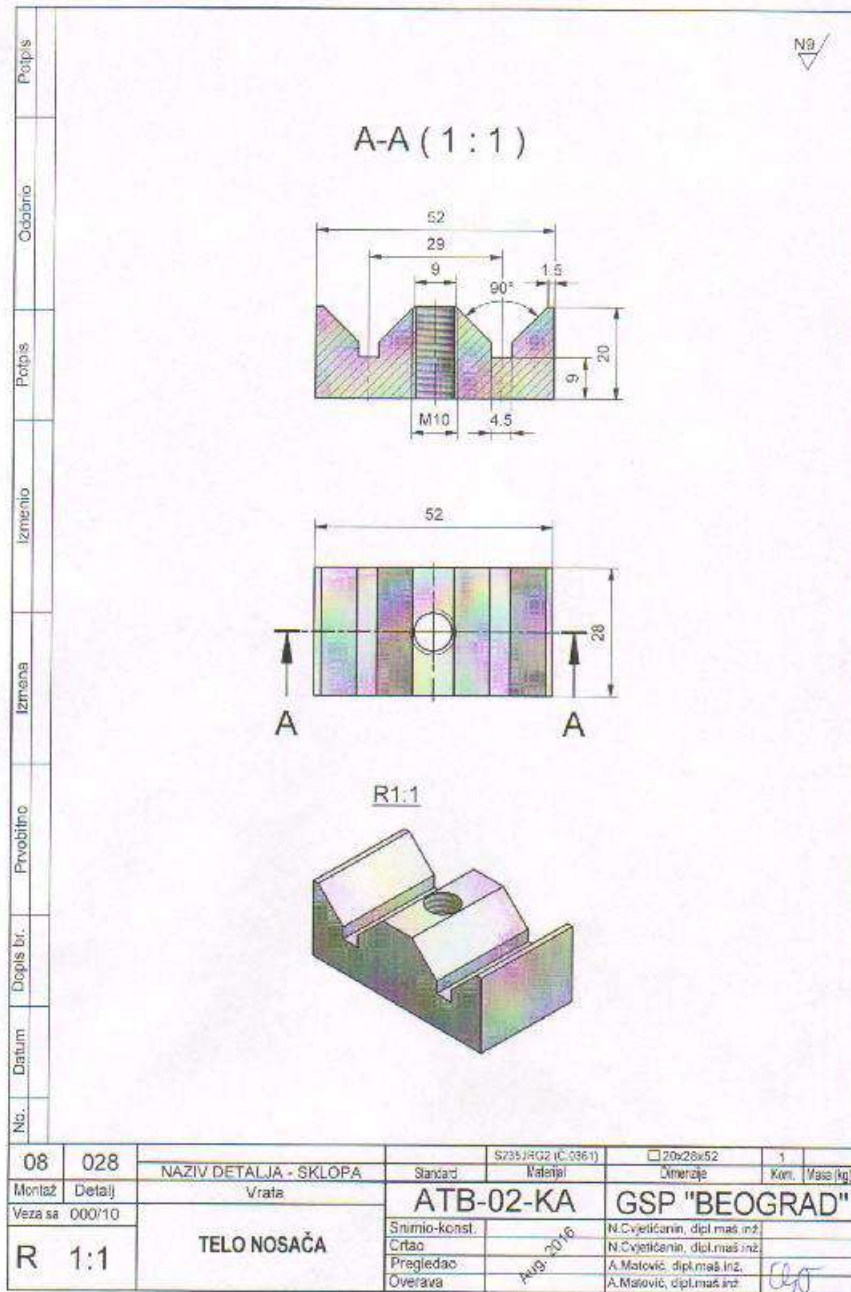

Конкурсна документација за јавну набавку добара: **ДЕЛОВИ ВРАТА ЗА АУТОБУСЕ, ТРОЛЕЈБУСЕ И ТРАМВАЈЕ**, број ВНД-242/19

№	1	2	Датум	07.12.2009.	Допис бр.	1152	Провлађан	0.25	Извођач	А. Матовић инжењеринг	Пројект	Додатак	G. Klisić др. инж. / A. Matović др. инж.	Пројект	A. Matović др. инж.	
			Šatorstvaranje		Cinkovanje		Cinkovanje		A. Matović dr. inž.		A. Matović dr. inž.		A. Matović dr. inž.		A. Matović dr. inž.	

- Crtež je urađen prema masovka dostavljenom iz SP "Beograd"

NAPOMENA:  
 - Oštre ivice na prečniku Ø 26 obraditi sa 0.5 / 45°  
 ① - Zaštititi cinkovanjem sa belom pasivizacijom gal Zn 6ps

GSP: 2041766

08	005	NAZIV DETALJA-SKILOPA	Standard / crtež	E295 (C 0545)	Ø26 x 8.5	1	
		VRATA		Materijal	Dimenzije	Kom	masa(kg)
Montaž	Detalj	ŠOLJA-ČAURA LEŽAJA ZGLOBA VRATA BKM333/321	ATB-02-KA	30.01.2009.	GSP "BEOGRAD"		
Vezusa	000/1 000/3 000/5		Snimio-koret.		A. Matović dr. inž. inž. mek.		
R	1:1		Uradio	me 23/0.	A. Matović dr. inž. mek.		
			Pregledao		A. Matović dr. inž. mek.		
			Overava		A. Matović dr. inž. mek.		

Конкурсна документација за јавну набавку добара: **ДЕЛОВИ ВРАТА ЗА АУТОБУСЕ, ТРОЛЕЈБУСЕ И ТРАМВАЈЕ**, број ВНД-242/19

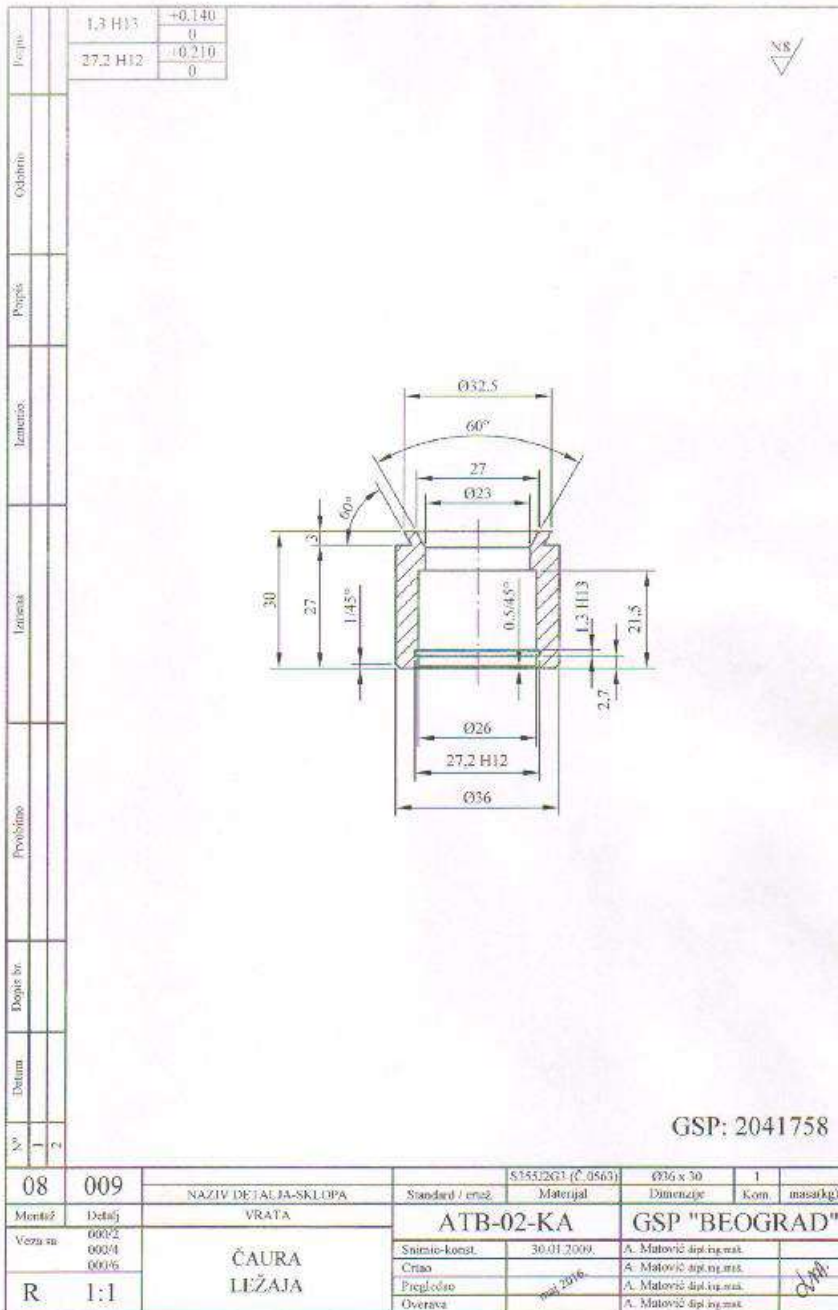

Конкурсна документација за јавну набавку добара: **ДЕЛОВИ ВРАТА ЗА АУТОБУСЕ, ТРОЛЕЈБУСЕ И ТРАМВАЈЕ**, број ВНД-242/19

Препис:	1:1 H13	-0.140		
		0		
	14.3 h11	0		
		-0.110		

\*Crtaj je vanjski prema izvođenom iz SP "BEOGRAD"

**NAPOMENA:**

- Poboļšati na 35 ± 2 HRC
- ⊙ - Cinkovati sa belom pasivizacijom gal Zn 6ps

GSP: 2041677

№	01	01	01	01	01	01	01	01	01
08	011	NAZIV DETALJA-SKLOPA		42CrMo4 (C-4732)	OK17 x 58	1			
		VRATA		Standard / crtež	Dimenzije	Kom	masa(kg)		
		ATB-02-KA		GSP "BEOGRAD"					
		OSOVINICA POLUGE		Smisao-konst.	30.01.2009	A. Matović dip.ing.nas			
		VRATA DONJA M12		Crtaj		A. Matović dip.ing.nas			
		BKM 333/321		Pregledno		A. Matović dip.ing.nas			
				Overava		A. Matović dip.ing.nas			





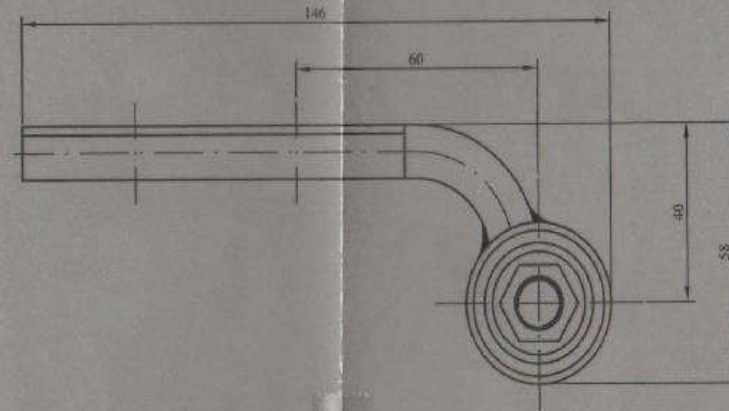
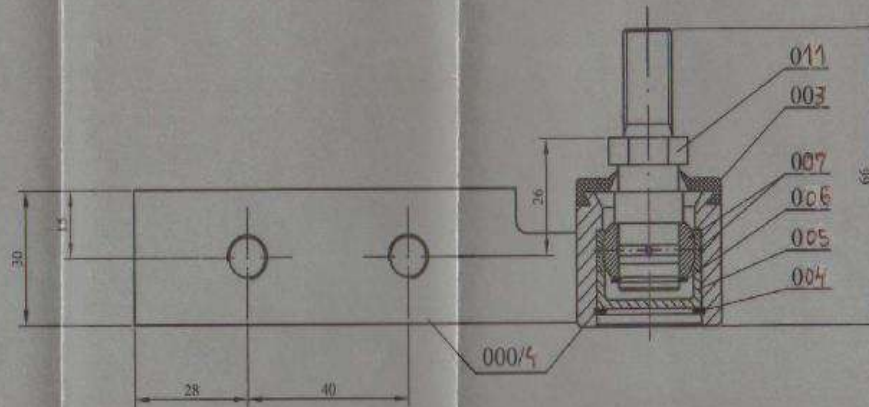

GSP. 2041049

NAPOMENA:  
- Crtelj je uradila prema dostatom uzorku

Ako nije označen stepen tačnosti za sve slobodne mere osim one označene običnom sklađanjem strukturne primenljivo za osnovan stepen tačnosti (JUS M.S.1.4.10)

1 do 6	6 do 30	30 do 120	120 do 315	315 do 1000	1000 do 2000	2000 do 4000	4000 do 6000
+0.05	+0.15	+0.2	+0.3	+0.5	+1.2	+2	+3

08	002	PRAGROBRAN		GUMA	ODLIVAK	1	
08	003	OSOVINICA ZGLOBA M13		C 4732	ØK17 x 58	1	
08	007	ZGLOBNI LEŽAJ GE 13 ES - 1RS (SKP)				1	
08	006	USKOCNIK 15	JUS M.C2.401			1	
08	005	SOVA		C 0345		1	
08	004	USKOCNIK 26	JUS M.C2.400			1	
08	000/4	ČAURA LEŽAJA SA POLUGOM - DESNA			PODSKLOP	1	
08	000/3	NAZIV DE TALJA-SKLOPA	Standard	Material	Dimenzije	Kom	Težina u kg
Skupni	Detalj	VRATA	ATB-02-KA		GSP "BEOGRAD"		
*Izrada	POLUGA KRILA VRATA SA ZGLOBOM - DONJA DESNA - BNSX 333 - 121		Snimanje-kom	30.01.2009	A. Matović dipl.ing.mech.		
R	1:1		Črtao	30.01.2009	A. Matović dipl.ing.mech.		
			Projedalac		G.Klasić dipl.ing.mech.		
			Overtva		G.Klasić dipl.ing.mech.		

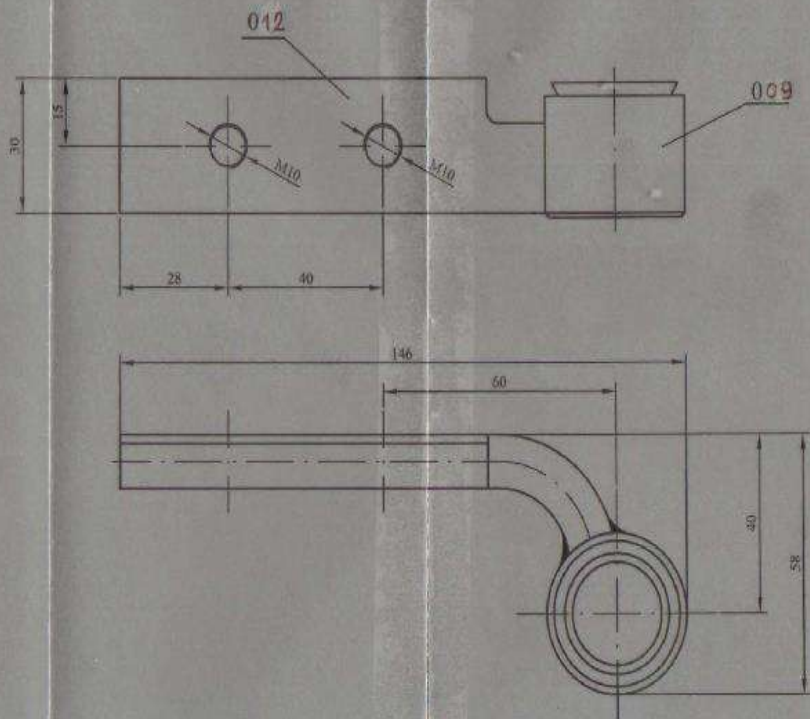

**NAPOMENA:**

- Crtež je urađen prema dostatom uzorku
- Pozicije međusobno elektrolažno zavariti kao što je prikazano na crtežu
- Gotov sklop zaštititi dvo-komponentnom crnom bojom

Ako nije označen stepen tačnosti za sve slobodne mernе otvorene otvorene  
sklonjenjе stepen tačnosti izuzetan stepen tačnosti (DIN MIL-110)

1 do 5	6 do 30	30 do 120	120 do 315	315 do 1000	1000 do 2000	2000 do 4000	4000 do 6000
+0.05	+0.15	+0.2	+0.3	+0.5	+1.2	+2	+3

08	012	POLUGA - DESNA		C.0563				
08	009	ČAURA LEŽAJA		C.0563		036 x 30		
08	000/4	POLUGA I ČAURA VEŠTA SA IZOLACIONIM DEJELIMA						
		NAZIV DETALJA-SKLOPA	Standard	Material	Dimenzije	Kom.	Težina u kg	
Sklop	Detalj	VRATA	ATB-02-KA		GSP "BEOGRAD"			
Vrsta in	000/4	ČAURA LEŽAJA SA POLUGOM - DESNA -	Seicon-korak	30.01.2009	A. Matović dipl.ing.maš.			
R	1:1		Crtao	30.01.2009	A. Matović dipl.ing.maš.			
			Prislužio		G. Klišić dipl.ing.maš.			
			Overio		G. Klišić dipl.ing.maš.			



Presek A - A

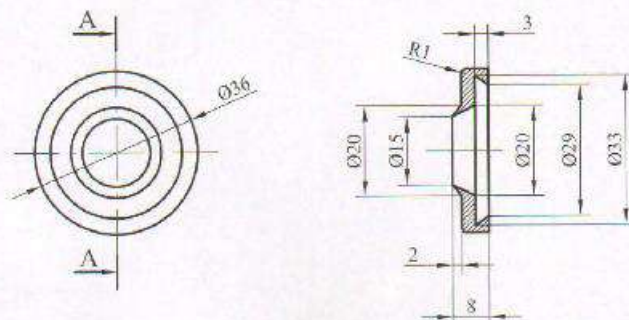

Napomena:  
 - Crtano prema priloženoj skici.  
 - Tvrdoća gume, max. 70 °Sh A.

GSP: 2040883 01

08	003	NAZIV DETALJA-SKLOPA	Standard	Guma Materijal	Ø36x8	1	
Montaž	Detalj	Vrata	ATB-02-KA	GSP "BEOGRAD"	Dimenzije	Kom.	masa(kg)
Veza sa	0001 0005	Zaptivna guma na zglobu vrata	Suivo-konst.	Febrinil 200W	inž. M.Đukić		
R	1:1		Crtao		Dipl. inž. G. Kubiš		
			Projektovao				
			Overava				

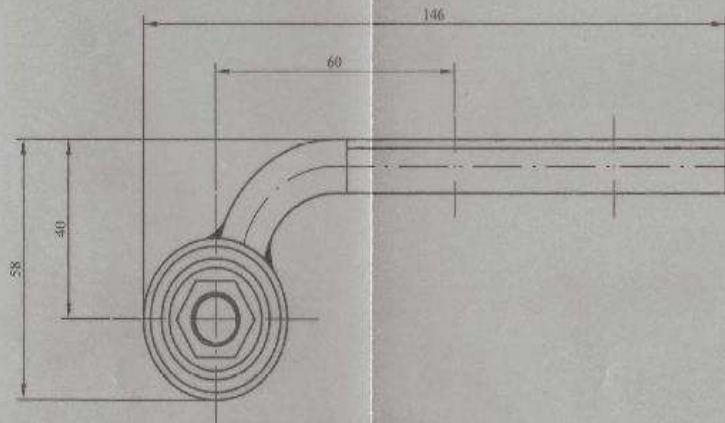
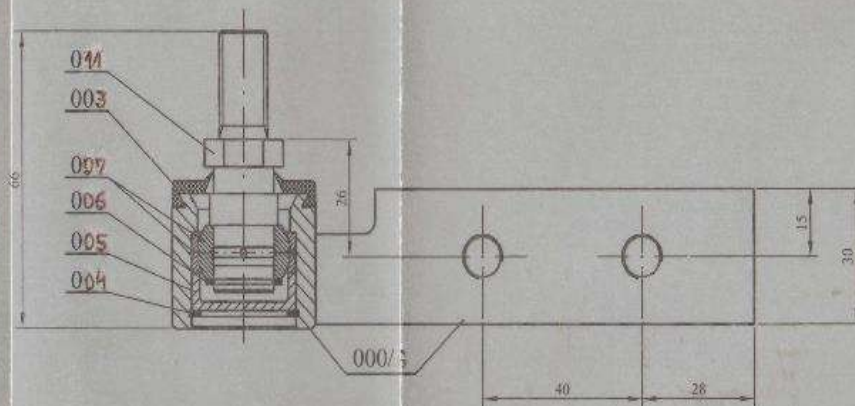

GSP. 2041057

NAPOMENA:  
- Crteg je urađen prema dotadnjem uzorku

Ako nije naznačen stepen tačnosti za sve sklopovne elemente osim onih sa izdanim  
akreditacijom stepen tačnosti prema izdanim standardima stepen tačnosti (JUS M.31.410)

1 do 5	6 do 30	30 do 120	120 do 315	315 do 1000	1000 do 2000	2000 do 4000	4000 do 6000
±0.05	±0.15	±0.2	±0.3	±0.5	±1.2	±2	±3

08	005	PRAIOBRAN		GUMA	ODLIVAK	1	
08	011	OSOVNICA ZULOBA M12		C.4732	OK17 x 58	1	
08	007	ZGLOBNI LEŽAJ GR.15 ES - (RS) (SKF)				1	
08	006	USKOCNIK 15	JUS M.02.401			1	
08	007	SOLJA		C.0545		1	
08	004	USKOCNIK 76	IRS M.07.406			1	
08	000/5	ČAURA LEŽAJA SA POLIETILOM - LEVA			PODSKLOP	1	
08	000/5					1	
		NAZIV DETALJA SKLOPA	Standard	Materijal	Dimenzije	Kom.	Talira u kp
Model		VRATA		ATB-02-KA			
Veza sa		POLUGA KRILA VRATA SA ZGLOBOM DONJA LEVA - BMK 133 - 321		GSP "BEOGRAD"			
R		1:1		Slikovni kvalitet		30.01.2009 A. Matović dipl.inženjer	
				Crteg		30.01.2009 A. Matović dipl.inženjer	
				Preglednik		G.Klasić dipl.inženjer	
				Otvorava		G.Klasić dipl.inženjer	

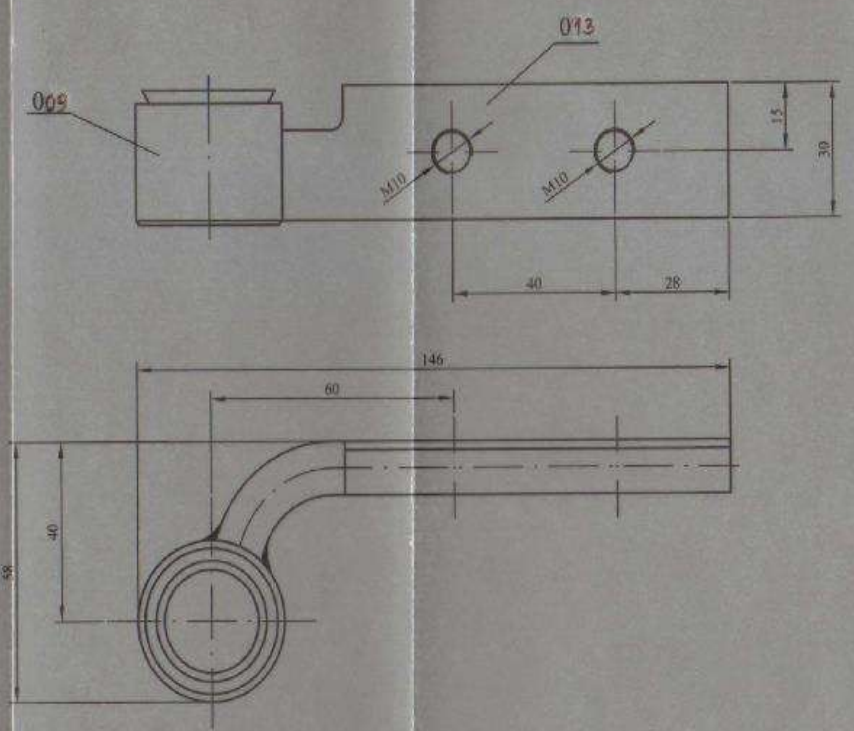

**NAPOMENA:**  
 - Crtič je urađen prema donetom uzorku  
 - Pozicije međusobno elektrolučno zavariti kao što je prikazano na crtežu  
 - Gotov sklop zaštititi dvokomponentnom crnom bojom

Ako nije naznačen stepen tačnosti za sve slobodne mere odavare od radom  
 odvajen strogošće primenjavati: inženjerski stepen tačnosti DUIS M.A.1: 1101

1 do 6	6 do 30	30 do 120	120 do 515	±15 do 1000	1000 do 2000	2000 do 4000	4000 do 6000
±0.05	±0.13	±0.2	±0.3	±0.5	±1.2	±2	±3

08	003	POLUGA - LEVA		C.0563			
08	003	ČAURA LEŽAJA		C.0563	Ø36 x 30		
08	000/6	POLUGA SA LEŽAJEM - OBLIČNA					
		NAZIV DETALJA-SKLOPA	Standard	Material	Dimenzije	Kom.	Težina u kg
		VRATA	ATB-00-KA		GSP "BEOGRAD"		
Veza sa	000/S	ČAURA LEŽAJA SA POLUGOM - LEVA -	Sričanje-kompl.	30.01.2009	A. Matević dipl.ing.mech.		
			Črtao	30.01.2009	A. Matević dipl.ing.mech.		
			Progladio		G. Klisarić dipl.ing.mech.		
			Odgovara		G. Klisarić dipl.ing.mech.		

BK01 356 374



Projekat	
Odobrenje	G. Kliskavic, ing. met.
Imenik	A. Matović, inženjer met.
Izmena	0.23
Preoblikovano	0.25
Dopolni list	1132
Datum	07.12.2009.
N <sup>o</sup>	1

Ime i prezime: A. Matović, inženjer met.  
 Datum: 07.12.2009.  
 Broj: 1

- Crtež je izdat prema uzorku dostavljenom iz SP "BEOGRAD"

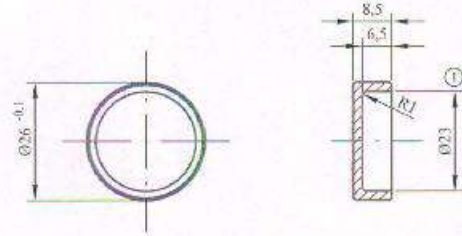

NAPOMENA:  
 - Oštre ivice na prečniku Ø 26 obraditi sa 0.5 / 45°  
 ① - Zaštititi cinkovanjem sa belom pasivizacijom gal Zn 60s

GSP: 2041766

08	005	NAZIV DETALJE/SKLOPA	Standard / crtež	E295 (Č 0545)	Ø26 x 8.5	1	
Montaž	Detalj	VRATA		Materijal	Dimenzije	Kom	masa(kg)
Vezza	000/3 000/3 000/5	ŠOLJA-ČAURA LEŽAJA ZGLOBA VRATA BKM333/321	ATB-02-KA		GSP "BEOGRAD"		
R	1:1		Štampano-kreirano	30.01.2009.	A. Matović, inženjer met.		
			Uradio		A. Matović, inženjer met.		
			Pregledao	met 2009.	A. Matović, inženjer met.		
		Overava		A. Matović, inženjer met.			

N8

Конкурсна документација за јавну набавку добара: **ДЕЛОВИ ВРАТА ЗА АУТОБУСЕ, ТРОЛЕЈБУСЕ И ТРАМВАЈЕ**, број ВНД-242/19

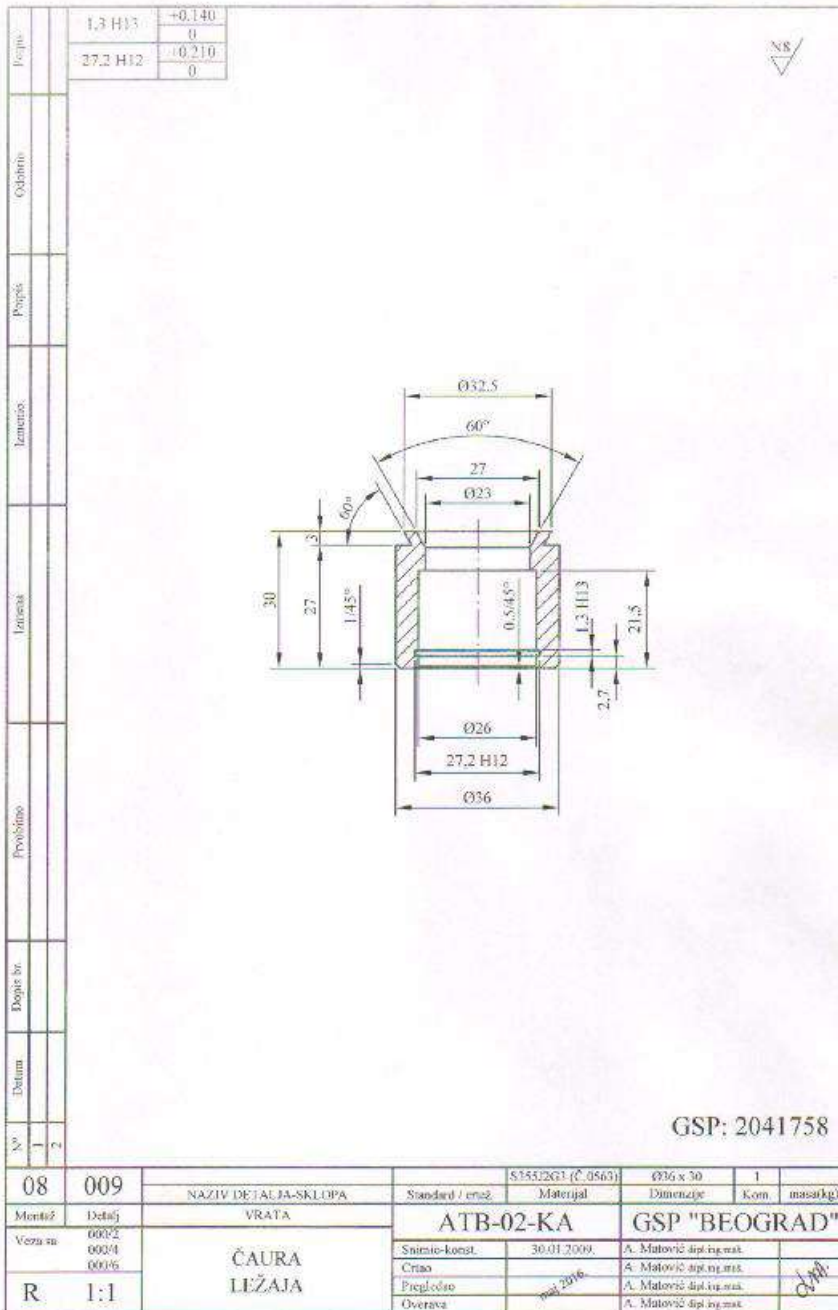

Конкурсна документација за јавну набавку добара: **ДЕЛОВИ ВРАТА ЗА АУТОБУСЕ, ТРОЛЕЈБУСЕ И ТРАМВАЈЕ**, број ВНД-242/19

№	1	2	Датум 01.06.2010	Допис бр. 618	Проведено Квалитетизација	Земља обратите пажњу на 1:45? Синкванже	Пројекат А. Матовић дип. инж. енс. А. Матовић дип. инж. енс.	Добрица Г. Калебковић дип. инж. енс. А. Матовић дип. инж. енс.	Пропис ДДАМ	Пропис 1.1 H13 14.3 h11	Толеранце +0.140 0 0 -0.110
---	---	---	---------------------	------------------	------------------------------	---	--	--	----------------	-------------------------------	---

\*Цртеж је ваљан према изводу објектног описног извода из СП "Београд"

**НАПОМЕНА:**  
 - Побољшати на 35 ± 2 HRC  
 Ⓢ - Цинковати са белом пасивацијом гал Zn 6ps

GSP: 2041677

08	011	NAZIV DETALJA-SKLOPA	Standard / crtež	42CrMo4 (C-4732)	OK17 x 58	1
Материјал	Детаљ	VRATA	Материјал		Димензије	Ком. маса(kg)
Верзија	000/3 000/5	OSOVINICA POLUGE VRATA DONJA M12 BKM 333/321	Синтеза-конст.	30.01.2009	A. Matović dip. ing. e. n. s.	
R	1:1		Цртно		A. Matović dip. ing. e. n. s.	
			Прегледно		A. Matović dip. ing. e. n. s.	
			Оверова		A. Matović dip. ing. e. n. s.	





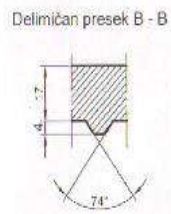
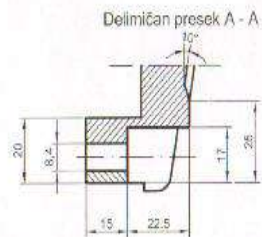
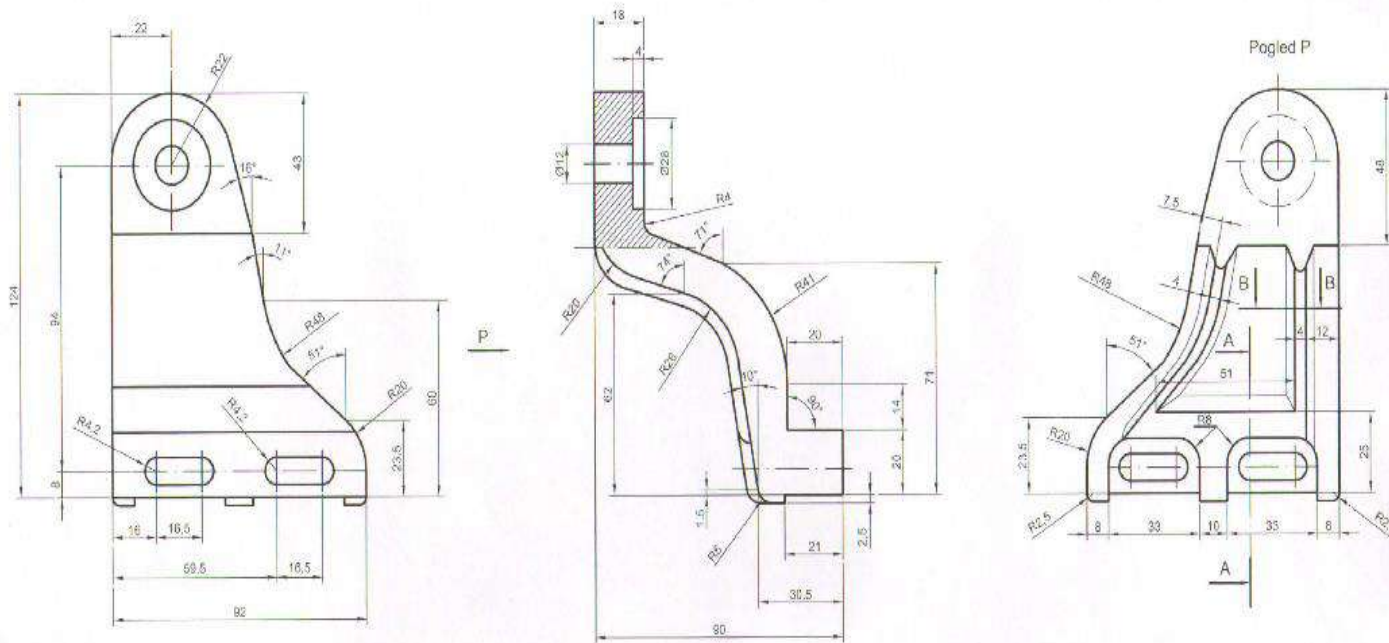

- Napomena:**
- 0.1 Crtano prema priloženom uzorku.
  - 0.2 Nosač vodice krila vrata-desni je slika u ogledalu, nosača vodice krila vrata-levi.
  - 0.3 Zaštititi crnom dvokomponentnom bojom.

Šifra GSP-a  
2041405 - desni  
2041391 - levi

08 001		JUS C 62.300		ALU-PROFIL 118		Odeljak	
Ime	Deo	Standard	Ime	Šifra	Šifra	Šifra	Šifra
	Vrta			ATB - 02- KA	GSP"BEGRAD"		
R 1:1	Nosač vodice krila vrata - desni " BMK - 333,321"	Šifra	Šifra	Šifra	Šifra	Šifra	Šifra
		Ime	Ime	Ime	Ime	Ime	Ime
		Prezime	Prezime	Prezime	Prezime	Prezime	Prezime
		Šifra	Šifra	Šifra	Šifra	Šifra	Šifra









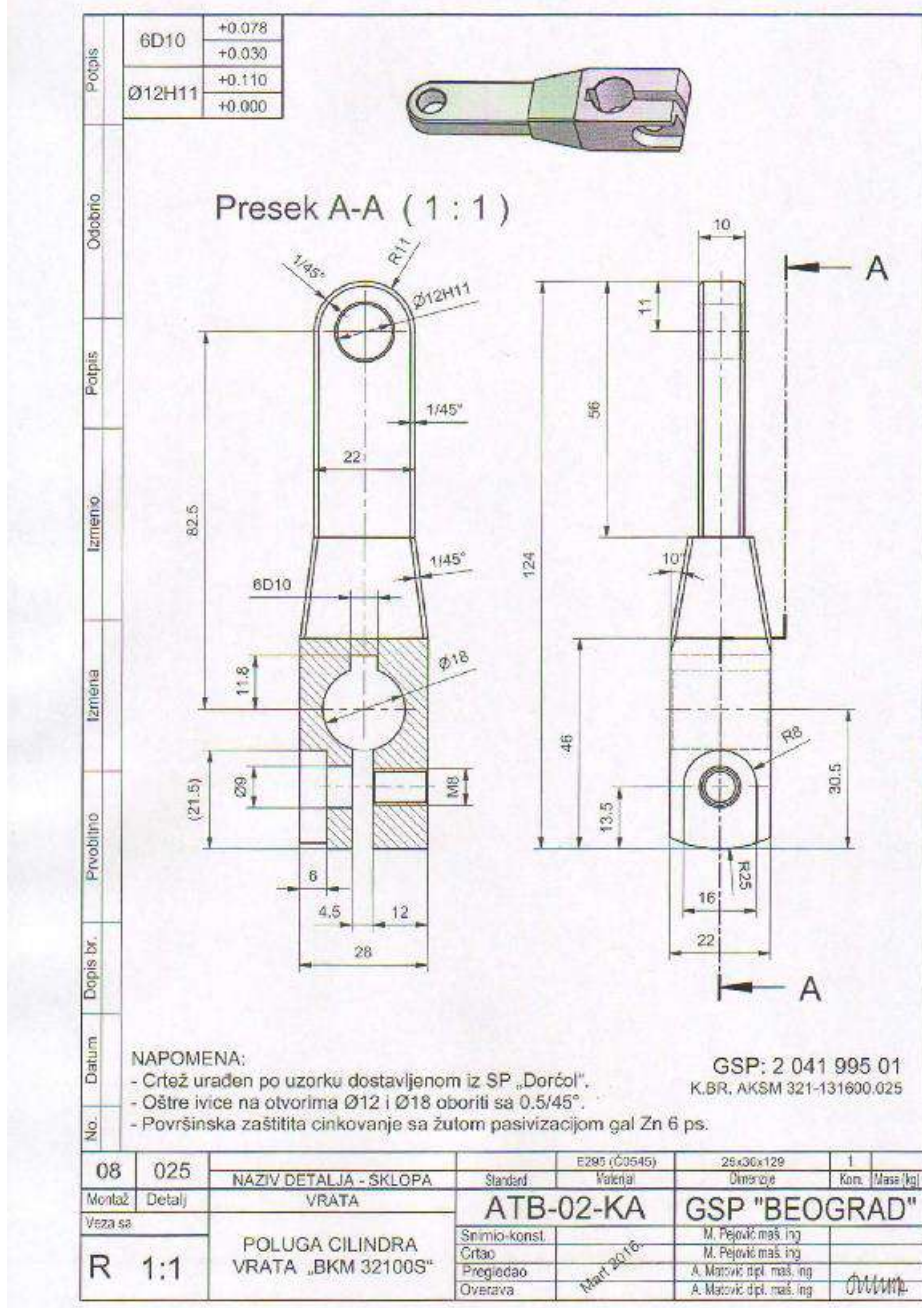

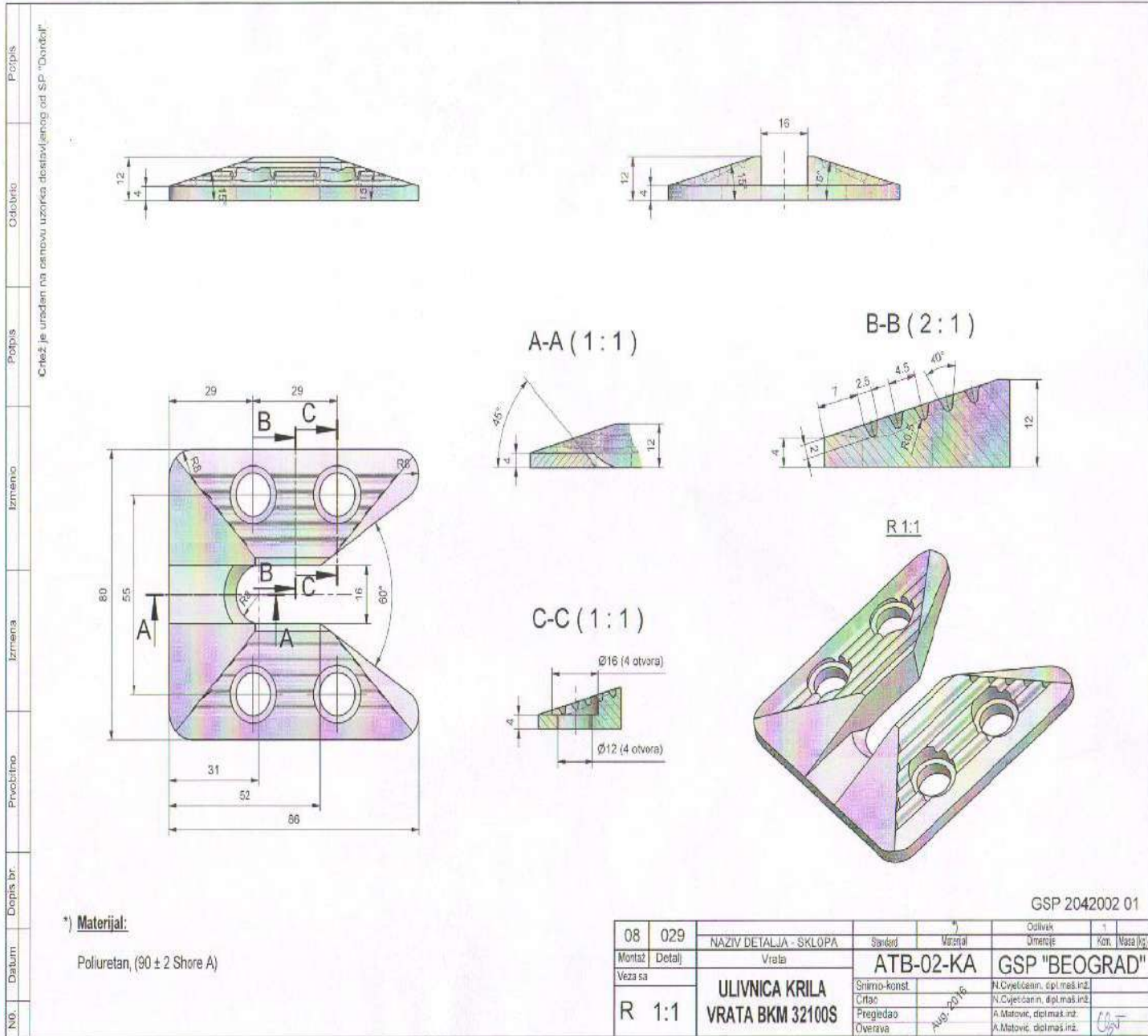

08	029	NAZIV DETALJA - SKLOPA	Standard	Materijal	Odlivak	1	Masa (kg)
Montaž	Detalji	Vrata			ATB-02-KA		GSP "BEOGRAD"
Veza sa							
R 1:1		<b>ULIVNICA KRILA</b>	Snimo-konst.	A10; P016	N. Cvjetičanin, dipl. inž.		
		<b>VRATA BKM 32100S</b>	Crtao		N. Cvjetičanin, dipl. inž.		
			Pregledao		A. Matović, dipl. inž.		
			Overtava		A. Matović, dipl. inž.		

No.	Datum	Drops br.	Prvobitno	Izmjena	Izmjenic	Potpis	Odobriti	Potpis	NS
<p>Crtaj izrađen na osnovu uzorka dostavljenom od Stp. "Dorčić", dopis br. 1570 od 12.08.2016.</p>									
<p><b>Napomena:</b> - Cinkovati gal Zn 6 ps. sa žutom pasivizacijom</p>									
GSP 2042037 01									

08	031	NAZIV DETALJA - SKLOPA	Standard	GSP (S.1730)	Ø25 x 66	1	Masa (kg)
Montaž	Detalj	Vrata	ATB-02-KA	GSP "BEOGRAD"	Dimenzije	Kom.	
Veza sa		<b>EKSCENTAR, KRILA</b> <b>VRATA DONJI BKM 32100 S</b>	Snimio-konst.		N. Cvjetković, dipl. inž. me.		
<b>R 1:1</b>			Crtao		N. Cvjetković, dipl. inž. me.		
			Pregradio		A. Matković, dipl. inž. me.		
			Overavao		A. Matković, dipl. inž. me.		





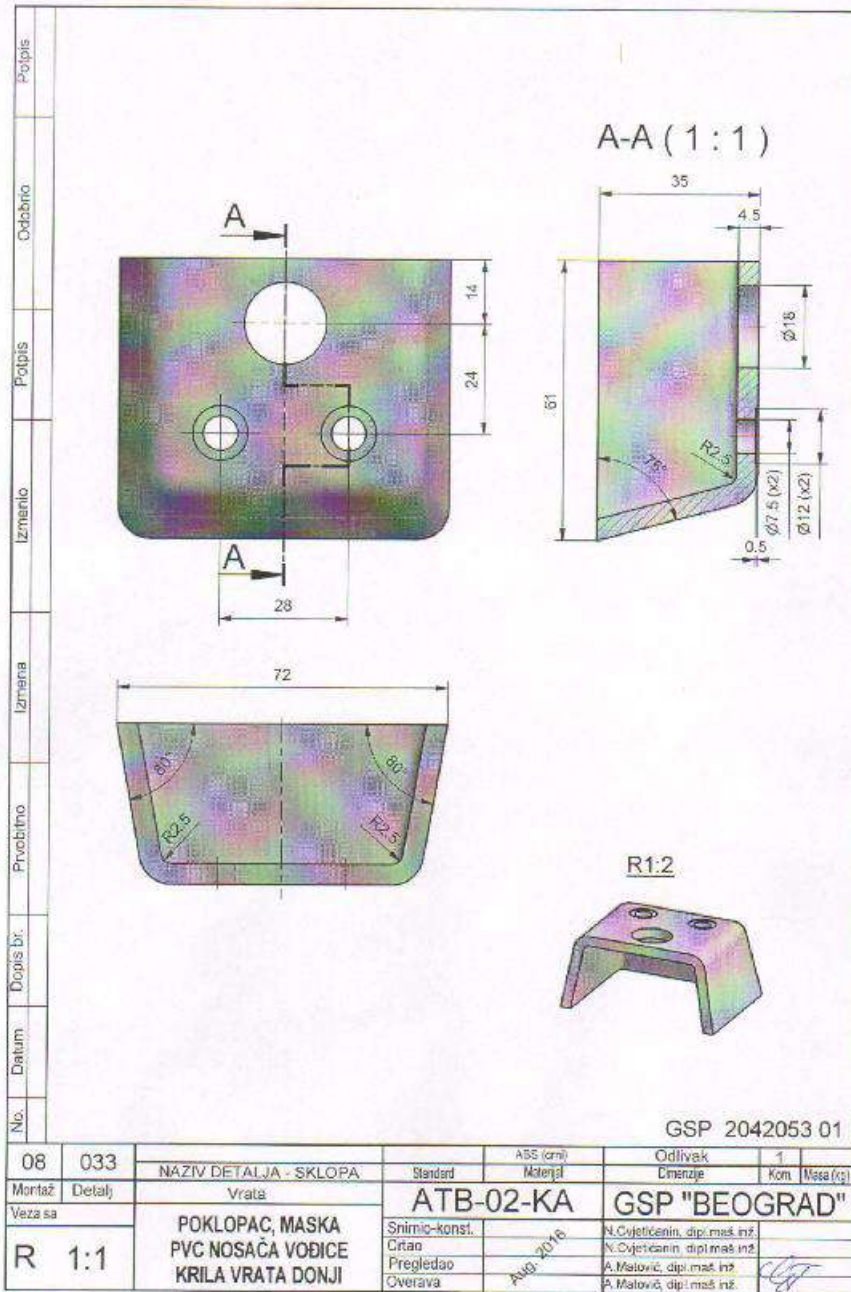

GSP 2042053 01

08	033	NAZIV DETALJA - SKLOPA	Standard	ABS (cm)	Odlivak	1
Montaž	Detalj	Vrata	ATB-02-KA	Material	Dimenzije	Kom. Masa (kg)
Veza sa		<b>POKLOPAC, MASKA PVC NOSAČA VODICE KRILA VRATA DONJI</b>			<b>GSP "BEOGRAD"</b>	
R	1:1		Snimio-konst.		N. Cvjetičević, dipl. inž.	
			Crtao	Aug-2016	N. Cvjetičević, dipl. inž.	
			Pregledao		A. Matović, dipl. inž.	
			Overava		A. Matović, dipl. inž.	

